

МІНІСТЕРСТВО ОСВІТИ І НАУКИ УКРАЇНИ
ХМЕЛЬНИЦЬКИЙ НАЦІОНАЛЬНИЙ УНІВЕРСИТЕТ

ЗАТВЕРДЖЕНО

Вчена рада Хмельницького
національного університету

протокол від _____

Голова Вченої ради

_____ М.Є. Скиба
Підпис Ініціали, прізвище

Освітньо-професійна програма

Вид освітньої програми

Фізична культура і спорт

Назва освітньої програми

РІВЕНЬ ВИЩОЇ ОСВІТИ Другий (магістерський) рівень

СПЕЦІАЛЬНІСТЬ 017 Фізична культура і спорт

Код і найменування

ГАЛУЗЬ ЗНАНЬ 01 Освіта/Педагогіка

Шифр і назва

ОСВІТНЯ КВАЛІФІКАЦІЯ Магістр фізичної культури і спорту

Назва

Освітня програма вводиться у дію

з 01.09.2020 р.

Наказ від _____

Ректор _____ М.Є. Скиба
Підпис Ініціали, прізвище

ВНЕСЕНО

**Кафедра теорії і методики фізичного
виховання і спорту**

Протокол від _____

Зав. кафедри _____ О. О. Солтик
Підпис Ініціали, прізвище

ПРОЄКТНА ГРУПА

Гарант (керівник проєктної групи)

_____ Є. О. Павлюк, д.пед.н., доц.
Підпис

Члени проєктної групи:

_____ О. О. Солтик, д.пед.н, доц.
Підпис Ініціали, прізвище, вчений ступінь, звання

_____ О. В. Базильчук, д.пед.н., доц.
Підпис Ініціали, прізвище, вчений ступінь, звання

ПОГОДЖЕНО:

<p>Вчена рада гуманітарно-педагогічного факультету</p> <p>Протокол від _____</p> <p>Голова вченої ради _____ <u>Л. Л. Станіславова</u> Ініціали, прізвище</p>	<p>Навчально-методичний відділ</p> <p>Завідувач _____ <u>Л.С.Любохинець</u> Підпис Ініціали прізвище</p> <p>Навчальний відділ</p> <p>Завідувач _____ <u>О.Г. Самолук</u> Підпис Ініціали прізвище</p> <p>Відділ забезпечення якості вищої освіти</p> <p>Завідувач _____ <u>Г.В.Красильникова</u> Підпис Ініціали прізвище</p>
--	--

ЛИСТ ПОГОДЖЕННЯ

Профіль освітньої програми зі спеціальності
017 Фізична культура і спорт

1. Загальна інформація	
Повна назва закладу вищої освіти та структурного підрозділу	Хмельницький національний університет Гуманітарно-педагогічний факультет Кафедра теорії і методики фізичного виховання і спорту
Ступінь вищої освіти	магістр
Назва кваліфікації	Магістр фізичної культури і спорту
Офіційна назва освітньої програми	Освітньо-професійна програма Фізична культура і спорт
Тип диплому та обсяг освітньої програми	Тип диплому – одиничний. Диплом магістра одиничний, обсяг освітньої програми – 90 кр. ЄКТС, термін навчання – 1,5 роки.
Наявність акредитації	Первинна акредитація планується у 2021 році
Цикл/рівень	Національна рамка кваліфікацій – 8 рівень; FQ-EHEA – другий цикл; EQF LLL – 7 рівень
Передумови	Наявність ступеня вищої освіти бакалавра
Мова(и) викладання	Українська
Термін дії освітньої програми	5 років
Інтернет адреса постійного розміщення освітньої програми	http://www.khnu.km.ua/root/page.aspx?1=0&r=50
2. Мета освітньої програми	
Підготовка фахівців, здатних виявляти та ефективно розв'язувати складні спеціалізовані завдання і практичні проблеми інноваційного та наукового характеру у сфері фізичної культури і спорту, зокрема в різних напрямках спорту.	
3. Характеристика освітньої програми	
Предметна область (галузь знань, спеціальність, спеціалізація (за наявності))	01 Освіта/Педагогіка 017 Фізична культура і спорт
Орієнтація освітньої програми	Освітньо-професійна програма зорієнтована на підготовку магістрів з фізичної культури і спорту
Основний фокус освітньої програми та спеціалізації	У програмі зроблено акценти на забезпечення можливості здобувачів вищої освіти професійної підготовки у сфері фізичної культури і спорту, зокрема в основних напрямках спорту. Ключові слова: сучасна система спорту, організація, спеціалізована спортивна підготовка, дослідження.
Особливості програми	Освітньо-професійна програма узгоджується з рекомендаціями проекту з вирівнювання структури європейської вищої освіти у спортивній науці Європейської мережі спортивної освіти (ENSE) в частині сфери “Sport Coaching” та передбачає використання засобів фізичної культури і спорту з метою отримання психофізіологічних показників спортсменів в процесі фахової підготовки.
4. Придатність випускників до працевлаштування та подальшого навчання	
Придатність до працевлаштування	Професійна діяльність фахівця фізичної культури та спорту відповідно до державного класифікатора професій ДК 003:2010.

	Викладач фахових дисциплін вищого навчального закладу; Тренер-викладач з виду спорту (спортивної школи, секції); Тренер з виду спорту (федерації, збірної чи клубної команди, спортивної школи і т. ін.); Інструктор-методист спортивної школи; Інструктор-методист тренажерного комплексу (залу); Фітнес-тренер.
Подальше навчання	Можливість навчання на третьому освітньо-науковому рівні вищої освіти.
5. Викладання та оцінювання	
Викладання та навчання	Теоретичне та практичне навчання, самонавчання, навчання через практику. Загальнонаукові методи пізнання та дослідницької діяльності; вимірювання у фізичній культурі і спорті; словесні, наочні, інтерактивні та практичні методи фізичного виховання та спортивної підготовки; технології організації та проведення фізкультурно-оздоровчих та спортивних заходів; інформаційно-комунікаційні технології.
Оцінювання	Види контролю: поточне оцінювання результатів навчання (усне та письмове опитування, контрольні роботи, тестування, захист звітів та курсових робіт (проектів) тощо; проміжне оцінювання (атестація), підсумкове семестрове оцінювання (екзамени, заліки, в т.ч. диференційовані, які проводяться в усній, письмовій формах або їх поєднання), атестація випускників (атестаційний іспит). Поточний та семестровий контроль (іспит, диференційований залік) оцінювання знань здійснюється за чотирибальною шкалою («відмінно», «добре», «задовільно», «незадовільно»), а семестровий контроль у формі заліків – за вербальною шкалою («зараховано», «незараховано»). Підсумкова семестрова оцінка визначається як середньозважена оцінок з усіх видів навчальної роботи у семестрі та підсумкового контрольного заходу (іспиту). Оцінка, отримана за інституційною шкалою, переводиться у шкалу ЄКТС. Обидві оцінки заносяться до екзаменаційної (залікової) відомості, індивідуального навчального плану студента та навчальної картки студента.
6. Програмні компетентності	
Інтегральна компетентність	ІК. Здатність вирішувати складні завдання і проблеми під час професійної діяльності у сфері фізичної культури і спорту або у процесі навчання, що передбачає проведення досліджень та/або здійснення інновацій та характеризується невизначеністю умов і вимог.
Загальні компетентності (ЗК)	ЗК1. Здатність до пошуку, оброблення та аналізу інформації з різних джерел. ЗК2. Здатність до адаптації та дії в новій ситуації. ЗК3. Вміння виявляти, ставити та вирішувати проблеми. ЗК4. Здатність мотивувати людей до досягнення спільної мети. ЗК5. Здатність спілкуватися з представниками інших професійних груп різного рівня (з експертами з інших галузей знань/видів економічної діяльності). ЗК6. Здатність працювати в міжнародному контексті. ЗК7. Визначеність і наполегливість щодо поставлених завдань і взятих обов'язків. ЗК8. Здатність оцінювати та забезпечувати якість виконуваних робіт. ЗК9. Здатність виявляти ініціативу та підприємливість. ЗК10. Здатність розробляти та управляти проектами.

<p>Спеціальні (фахові, предметні) компетентності (ФК)</p>	<p>ФК1. Здатність аналізувати актуальні проблеми у сфері фізичної культури і спорту.</p> <p>ФК2. Здатність до розуміння наукових теорій та концепцій, використання сучасних методів та технологій, необхідних для вирішення визначених завдань у сфері фізичної культури і спорту.</p> <p>ФК3. Здатність проектувати, організувати та аналізувати науково-педагогічну діяльність з дисциплін предметної області у закладах вищої освіти.</p> <p>ФК4. Здатність реалізувати комунікативні наміри професійної спрямованості в іншомовному середовищі.</p> <p>ФК5. Здатність застосовувати знання, вміння та навички під час практичного вирішення професійних завдань у різних суб'єктах сфери фізичної культури і спорту.</p> <p>ФК6. Здатність організувати та реалізувати просвітницьку та освітню діяльність для різних груп населення у сфері фізичної культури і спорту.</p> <p>ФК7. Здатність до самоосвіти, самовдосконалення та саморефлексії для успішної професіоналізації у сфері фізичної культури і спорту.</p> <p>ФК8. Здатність визначати суперечності та прогалини у наявній системі знань з функціонування та розвитку сфери фізичної культури і спорту.</p> <p>ФК9. Здатність планувати, організувати та здійснювати самостійні наукові дослідження з проблем фізичної культури і спорту, визначати перспективи подальших наукових пошуків.</p> <p>ФК10. Здатність до впровадження результатів наукових досліджень у практичну діяльність.</p>
--	---

7. Програмні результати навчання (ПРН)

<p>ПРН01. Визначати особливості, протиріччя та перспективні напрями розвитку сучасної сфери фізичної культури і спорту.</p> <p>ПРН02. Оцінювати ризики та враховувати різні види відповідальності при виборі альтернатив вирішення практичних завдань професійної діяльності.</p> <p>ПРН03. Упорядковувати нормативні документи, методичні та інформаційні матеріали для здійснення професійної діяльності у сфері фізичної культури і спорту.</p> <p>ПРН04. Розробляти та організувати заходи з популяризації серед різних груп населення сучасних знань про окремі напрями фізичної культури і спорту.</p> <p>ПРН05. Дискутувати з проблематики сфери фізичної культури і спорту, аргументувати власну точку зору з використанням сучасних наукових досягнень.</p> <p>ПРН06. Демонструвати вміння міжособистісної комунікації та впливу на поведінку людини у різних суб'єктах сфери фізичної культури і спорту.</p> <p>ПРН07. Використовувати сучасні методи самоосвіти, самовдосконалення та саморефлексії.</p> <p>ПРН08. Використовувати іншомовний професійний матеріал з фізичної культури і спорту у різних формах комунікації.</p> <p>ПРН09. Розробляти та використовувати заходи з вирішення організаційних, методичних, кадрових проблем в обраному напрямі фізичної культури і спорту.</p> <p>ПРН10. Уміти аналізувати та структурувати проблеми функціонування та розвитку суб'єктів сфери фізичної культури і спорту, готувати проекти управлінських рішень та визначати умови їх реалізації.</p> <p>ПРН11. Демонструвати знання нормативно-правової бази науково-педагогічної діяльності у закладах вищої освіти.</p> <p>ПРН12. Розробляти науково-методичне забезпечення дисциплін предметної області та проводити різні види навчальних занять у закладах вищої освіти.</p> <p>ПРН13. Розуміти етичні аспекти досліджень і застосовувати принципи дослідницької етики.</p>

ПРН14. Розуміти та дотримуватися вимог академічної доброчесності та не допускати їх порушення під час навчання та наукової роботи.

ПРН15. Пояснювати та застосовувати критерії науковості та об'єктивності досліджень.

ПРН16. Порівнювати переваги та недоліки різних методів наукових досліджень у сфері фізичної культури і спорту.

ПРН17. Уміти планувати і проводити наукове дослідження з актуальної проблеми фізичної культури і спорту, готувати результати наукової роботи до оприлюднення.

ПРН18. Втілювати результати наукового пошуку у практичну діяльність.

ПРН19 Застосовувати для пояснення практичних ситуацій та вирішення конкретних практичних завдань у сфері фізичної культури і спорту сучасний понятійний апарат, наукові концепції, теорії та технології.

ПРН20. Розробляти (самостійно або у складі групи) та організовувати реалізацію проектів, спрямованих на розв'язання проблем інноваційного та підприємницького характеру у сфері фізичної культури і спорту.

8. Ресурсне забезпечення реалізації програми

Кадрове забезпечення	Кадрове забезпечення реалізації освітньої програми відповідає Ліцензійним умовам: 100 % ПВС мають науковий ступінь, вчене звання 38,46% ПВС мають науковий ступінь доктора наук, вчене звання професора
Матеріально-технічне забезпечення	Навчальний корпус фізичного виховання, у тому числі: 1. манеж спортивного комплексу 2. зал боротьби 3. тренажерний зал 4. тренажерний зал Навчальний корпус № 4 5. спортивний зал навчального Гуртожиток №3 6. зал важкої атлетики 7. зал аеробіки 8. зал фізичної реабілітації Спортивно-екологічний комплекс 9. спортивний зал Гуртожиток №4 10. спортивний зал 11. спортивний зал Гуртожиток №5 12. спортивний зал Загальна кількість робочих місць з персональними комп'ютерами в ХНУ – 448. Лекційні аудиторії обладнані мультимедійним обладнанням. Усі лабораторії університету в достатній мірі забезпечені обладнанням, приладами, інструментами та матеріалами відповідно до вимог робочих навчальних планів і програм навчальних дисциплін. Обласний центр фізичного виховання учнівської молоді 13. гімнастичний зал ОЦФВУМ
Інформаційне та навчально-методичне забезпечення	Наявність електронних ресурсів та програмного забезпечення: офіційний сайт наукової бібліотеки, що містить електронний каталог, електронну бібліотеку, інституційний репозитарій, віртуальну довідку, іноземні бази даних тощо; інформаційна система університету, що містить «Електронний університет» (індивідуальний навчальний план студента, сформовані викладачами електронні журнали за дисциплінами, результати атестацій з дисциплін, перелік видів аудиторних занять з дисциплін із зазначенням викладачів та

	відповідних кафедр, рейтинг студента, розклад занять по академічних групах/викладачах, електронне портфоліо студента) та «Модульне середовище для навчання» (електронні комплекси навчально-методичного забезпечення дисциплін). Опис освітньої програми, навчальний план, робочі програми з навчальних дисциплін, комплекси навчально-методичного забезпечення дисциплін, програми практичної підготовки, методичні матеріали для проведення атестації здобувачів.
9. Академічна мобільність	
Національна кредитна мобільність	Кам'янець-Подільський національний університет імені Івана Огієнка, Тернопільський національний педагогічний університет імені Володимира Гнатюка, Львівський державний університет фізичної культури імені Івана Боберського, Національний університет фізичної культури і спорту України.
Міжнародна кредитна мобільність	Технологічно-природничий університет у м. Бидгощ (Польща) (Угода про співпрацю)
Навчання іноземних здобувачів вищої освіти	Не здійснюється

II. Перелік компонентів освітньої програми та їх логічна послідовність

2.1. Перелік компонентів освітньої програми

Шифр КОП	Компоненти освітньої програми (навчальні дисципліни, курсові проекти (роботи), практики, кваліфікаційна робота)	Кількість кредитів ЄКТС	Форма підсумкового контролю	Семестр
ОБОВ'ЯЗКОВІ КОМПОНЕНТИ ОСВІТНЬОЇ ПРОГРАМИ				
Загальна підготовка (ОЗП)				
ОЗП.01	Актуальні проблеми фізичної культури і спорту	5	іспит	1
ОЗП.02	Педагогіка фізичного виховання та спорту	4	іспит	2
ОЗП.03	Філософія освіти	4	залік	1
ОЗП.04	Іноземна мова (за професійним спрямуванням)	4	залік	1
ОЗП.05	Методологія та організація наукових досліджень	5	залік	1
<i>Разом</i>		22		
Професійна підготовка (ОПП)				
ОПП.01	Загальна теорія підготовки спортсменів	6	залік іспит	1 2
ОПП.02	Медико-біологічне забезпечення фізичного виховання і спорту	6	іспит	2
ОПП.03	Акмеологія фізичного виховання і спорту	5	залік	1
ОПП.04	Психологія спорту	5	іспит	3
ОПП.05	Курсова робота з теорії і методики спортивної підготовки	1	КР	2
ОПП.06	Позатренувальні та позазмагальні фактори в системі спортивної підготовки	5	іспит	3
ОПП.07	Інформаційна культура фахівця фізичної культури і спорту	5	іспит	1
ОПП.08	Управління у сфері ф/к і спорту	5	іспит	3
ОПП.09	Практика за профілем майбутньої професії	6	диф. залік	3
ОПП.10	Атестаційний екзамен (з дисциплін загальної підготовки)	6	іспит	3
ОПП.11	Атестаційний екзамен (з дисциплін професійної підготовки)	6	іспит	3

<i>Разом</i>		44		
Загальний обсяг обов'язкових компонент		66		
ВИБІРКОВІ КОМПОНЕНТИ ОСВІТНЬОЇ ПРОГРАМИ				
Дисципліни загальної підготовки (ВЗП)				
	Вибіркові дисципліни 2 семестру	12	залік	2*
	Вибіркові дисципліни 3 семестру	12	залік	3*
Загальний обсяг вибірових компонент		24		
Загальний обсяг освітньої програми		90		

* - кількість заліків залежить від вибору студентами дисциплін вільного вибору. Дисципліни обираються студентами з електронного каталогу університету.

2.2. Структурно-логічна схема освітньої програми

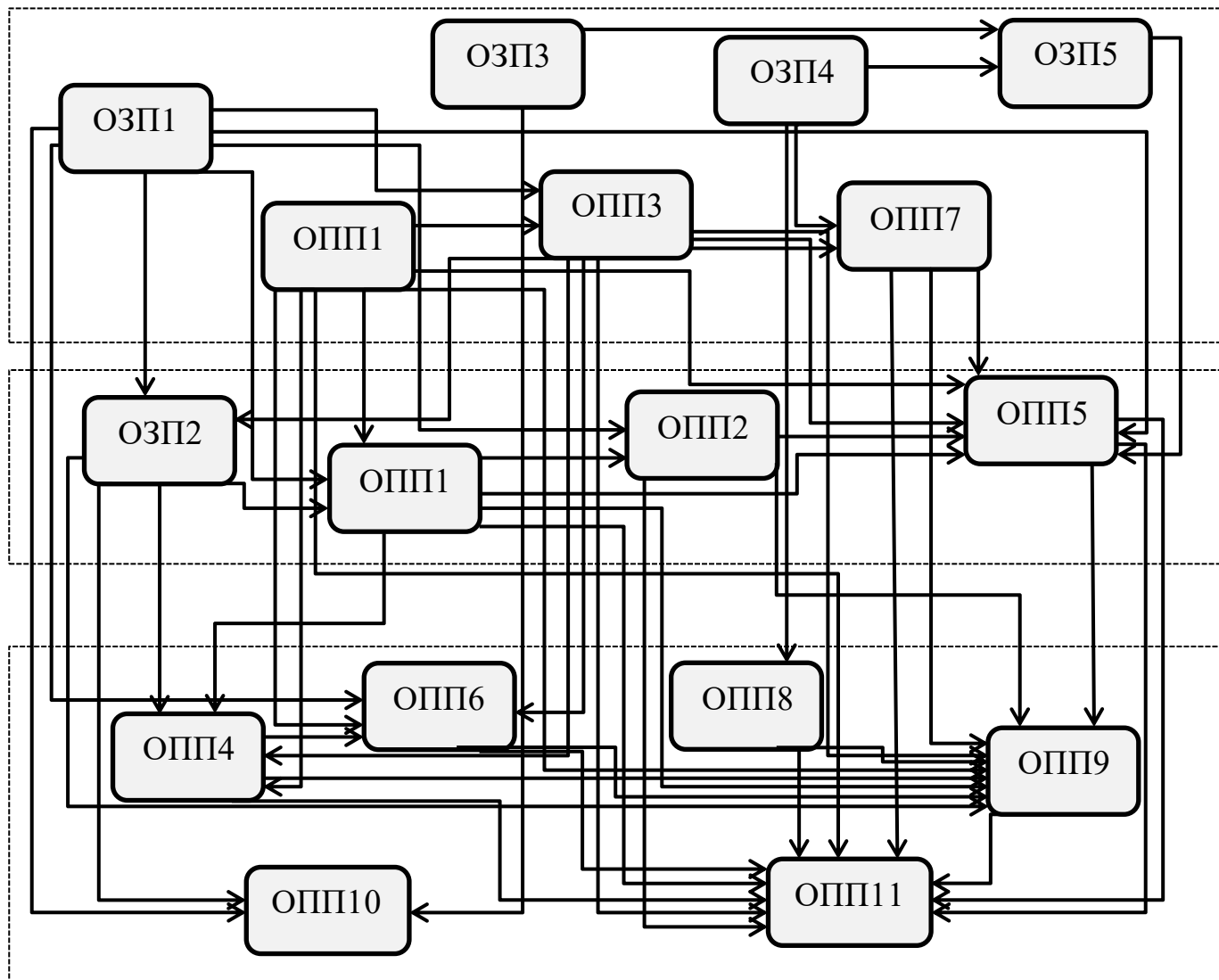

III. Форми атестації здобувачів вищої освіти

Атестація випускників освітньої програми спеціальності 017 Фізична культура і спорт другого (магістерського) рівня здійснюється у формі двох атестаційних екзаменів та завершується видачею диплома встановленого зразка про присудження особі ступеня магістра із присвоєнням кваліфікації Магістр фізичної культури і спорту. Атестація здійснюється відкрито і публічно.

IV. Вимоги до наявності системи внутрішнього забезпечення якості вищої освіти

Система внутрішнього забезпечення якості освітньої діяльності та якості вищої освіти (далі – СВЗЯ) в Університеті відповідає вимогам Європейських стандартів та рекомендацій щодо забезпечення якості вищої освіти (ESG), статті 16 Закону України «Про вищу освіту» (2014) та статті 41 Закону України «Про освіту» (2017). Створена СВЗЯ функціонує на п'яти організаційних рівнях відповідно Положення про систему внутрішнього забезпечення якості освітньої діяльності та якості вищої освіти в Хмельницькому національному університеті. Інша нормативна документація щодо СВЗЯ розміщена на вебсайті Університету: <https://www.khnu.km.ua/root/page.aspx?l=0&t=60> .

Система внутрішнього забезпечення якості освітньої діяльності та якості вищої освіти містить:

- 1) стратегію (політику) та процедури забезпечення якості освіти;
- 2) систему та механізми забезпечення академічної доброчесності;
- 3) здійснення моніторингу та періодичного перегляду освітніх програм;
- 4) забезпечення публічності інформації про освітні програми, ступені вищої освіти та кваліфікації;
- 5) оприлюднені критерії, правила і процедури оцінювання здобувачів освіти;
- 6) оприлюднені критерії, правила і процедури оцінювання науково-педагогічної діяльності науково-педагогічних працівників;
- 7) забезпечення наявності необхідних ресурсів для організації освітнього процесу, в тому числі для самостійної роботи здобувачів освіти;
- 8) забезпечення підвищення кваліфікації педагогічних, наукових і науково-педагогічних працівників;
- 9) забезпечення наявності інформаційних систем для ефективного управління закладом освіти;
- 10) створення у закладі освіти інклюзивного освітнього середовища, універсального дизайну та розумного пристосування;
- 11) інші процедури та заходи, що визначаються спеціальними законами або документами.

V. Матриця відповідності програмних компетентностей компонентам освітньої програми (Додаток А)

VI. Матриця забезпечення програмних результатів навчання (ПРН) відповідними компонентам освітньої програми (Додаток Б)

Використані джерела:

1. Методичні рекомендації до розроблення освітніх програм підготовки фахівців різних рівнів вищої освіти у Хмельницькому національному університеті / В.І. Бегняк, Л.С. Любохинець. – Хмельницький: ХНУ, 2018. – 31 с.
2. Закон України “Про освіту” [Електронний ресурс]. – Режим доступу: <http://zakon3.rada.gov.ua/laws/show/2145-19> .
3. Закон “Про вищу освіту” [Електронний ресурс]. – Режим доступу: <http://zakon4.rada.gov.ua/laws/show/1556-18> .
4. Рівні Національної рамки кваліфікацій [Електронний ресурс]. – Режим доступу: <https://mon.gov.ua/ua/osvita/nacionalna-ramka-kvalifikacij/rivni-nacionalnoyi-ramki-kvalifikacij>.
5. Методичні рекомендації щодо розроблення стандартів вищої освіти. Наказ МОНУ від 01.06.2017 № 600 (у редакції наказу МОНУ від 21.12.2017 № 1648).

6. Лист МОНУ від 05.06.2018 № 1/9-377 «Щодо надання роз'яснень стосовно освітніх програм».

7. Ліцензійні умови провадження освітньої діяльності. Постанова КМУ від 30 грудня 2015 № 1187 (в редакції постанови КМУ від 10 травня 2018 р. № 347).
Лист МОНУ від 28.04.2017 № 1/9-239 «Зразок освітньо-професійної програми для першого та другого рівнів вищої освіти».

Додаток А. V. Матриця відповідності програмних компетентностей компонентам освітньої програми

	ОЗП 01	ОЗП 02	ОЗП 03	ОЗП 04	ОЗП 05	ОПП 01	ОПП 02	ОПП 03	ОПП 04	ОПП 05	ОПП 06	ОПП 07	ОПП 08	ОПП 09
ІК	+	+	+	+	+	+	+	+	+	+	+	+	+	+
ЗК 01	+	+	+	+	+			+		+		+		+
ЗК 02		+						+					+	+
ЗК 03	+	+			+					+			+	+
ЗК 04		+						+	+				+	+
ЗК 05	+	+		+								+	+	+
ЗК 06	+			+								+	+	+
ЗК 07		+				+		+	+	+	+		+	+
ЗК 08		+			+			+		+			+	+
ЗК 09						+				+	+			+
ЗК 10					+	+				+	+		+	+
ФК01	+									+				+
ФК02	+		+		+		+			+				+
ФК03		+			+					+				+
ФК04				+								+		+
ФК05	+									+			+	+
ФК06	+	+						+				+		+
ФК07								+		+	+			+
ФК08		+	+		+		+			+				+
ФК09	+	+			+		+			+				+
ФК10					+		+			+				+

Додаток Б. VI. Матриця забезпечення програмних результатів навчання (ПРН) відповідними компонентам освітньої програми

	ОЗП 01	ОЗП 02	ОЗП 03	ОЗП 04	ОЗП 05	ОПП 01	ОПП 02	ОПП 03	ОПП 04	ОПП 05	ОПП 06	ОПП 07	ОПП 08	ОПП 09	ОПП 10	ОПП 11
ІК	+	+	+	+	+	+	+	+	+	+	+	+	+	+	+	+
ПРН 01	+	+	+		+					+		+	+	+	+	
ПРН 02	+	+				+	+	+		+	+		+	+	+	
ПРН 03	+				+					+		+	+	+	+	
ПРН 04	+	+						+		+	+			+	+	
ПРН 05				+	+							+		+	+	
ПРН 06		+							+				+	+	+	
ПРН 07								+		+	+			+	+	
ПРН 08				+								+		+	+	
ПРН 09	+												+	+	+	
ПРН 10	+									+			+	+	+	
ПРН 11		+	+		+					+		+		+		+
ПРН 12		+	+		+					+				+		+
ПРН 13			+		+					+				+		+
ПРН 14			+		+					+		+		+		+
ПРН 15		+	+		+					+		+		+		+
ПРН 16	+	+	+		+					+		+		+		+
ПРН 17	+	+	+		+					+		+		+		+
ПРН 18					+					+				+		+
ПРН 19	+	+	+		+	+	+	+	+	+	+	+		+		+
ПРН 20	+	+	+		+					+		+	+	+		+