

ХМЕЛЬНИЦЬКИЙ НАЦІОНАЛЬНИЙ УНІВЕРСИТЕТ

ЗАТВЕРДЖЕНО

Вчена рада Хмельницького
національного університету
Протокол №___ від _____ 2023 р.
Голова Вченої ради

_____ М.Є. Скиба
Підпис ініціали, прізвище

Освітньо-професійна програма

Професійна освіта. Технологія виробів легкої промисловості (швейні вироби)
(назва програми)

РІВЕНЬ ВИЩОЇ ОСВІТИ

другий (магістерський)

ГАЛУЗЬ ЗНАНЬ:

01 Освіта/Педагогіка
(назва і шифр галузі знань)

СПЕЦІАЛЬНІСТЬ:

015 Професійна освіта (за спеціалізаціями)
(назва і шифр спеціальності)

СПЕЦІАЛІЗАЦІЯ

**015.36 Професійна освіта (Технологія виробів
легкої промисловості)**
(назва і шифр спеціальності)

Освітня програма вводиться у дію
з _____ 2023 р.
Наказ від _____ 2023 № ___
Ректор _____ С.А.Матюх
Підпи Ініціали, прізвище

ВНЕСЕНО

Кафедра технологічної та професійної освіти
і декоративного мистецтва

Протокол від _____ № _____

Зав. кафедри _____
Підпис Ірина АНДРОЩУК
Ініціали, прізвище

ПРОЄКТНА ГРУПА

Гарант (Керівник проєктної групи)

_____ Г.В.Красильникова д.пед.н., проф.
Підпис Ініціали, прізвище, вчений ступінь, звання

Члени проєктної групи:

_____ О.В. Міщенко к.тех.н., ст. викл.
Підпис Ініціали, прізвище, вчений ступінь, звання

_____ В.В. Білик к.пед.н., ст.викл.
Підпис Ініціали, прізвище, вчений ступінь, звання

ПОГОДЖЕНО:

<p>Вчена рада факультету гуманітарно-педагогічного</p> <p>Протокол від _____ 2023 № _____</p> <p>Голова вченої ради _____ Люлмила СТАНІСЛАВОВА Підпис Ініціали, прізвище</p>	<p>Навчально-методичний відділ</p> <p>Завідувач _____ Лариса ЛЮБОХИНЕЦЬ Підпис Ініціали, прізвище</p> <p>Навчальний відділ</p> <p>Завідувач _____ Олег САМОЛЮК Підпис Ініціали, прізвище</p> <p>Відділ забезпечення якості вищої освіти</p> <p>Завідувач _____ Ганна КРАСИЛЬНИКОВА Підпис Ініціали, прізвище</p>
---	---

I. Профіль освітньої програми зі спеціальності 015 Професійна освіта (за спеціалізаціями) за спеціалізацією 015.36 Професійна освіта (Технологія виробів легкої промисловості)

1. Загальна інформація	
Повна назва закладу вищої освіти та структурного підрозділу	Хмельницький національний університет Гуманітарно-педагогічний факультет Кафедра технологічної та професійної освіти і декоративного мистецтва
Ступінь вищої освіти	Магістр
Назва освітньої кваліфікації	Магістр з професійної освіти за спеціалізацією технологія виробів легкої промисловості
Офіційна назва освітньої програми	Освітньо-професійна програма. Професійна освіта. Технологія виробів легкої промисловості (швейні вироби)
Тип диплому та обсяг освітньої програми	Диплом магістра, одиничний, 90 кредитів ЄКТС (повна форма навчання), термін навчання – 1 рік 4 місяці
Наявність акредитації	Акредитовано у 2021 році. Наступна акредитація планується у 2026 р.
Цикл/рівень	НРК України – 7 рівень, FQ-EHEA – другий цикл, EQF LLL – 7 рівень
Передумови	Наявність ступеня вищої освіти бакалавра
Мова(и) викладання	Українська
Термін дії освітньої програми	5 років
Інтернет адреса постійного розміщення освітньої програми	https://khmnu.edu.ua/project-op-m-gpf/
2. Мета освітньої програми	
Підготовка конкурентоспроможного фахівця – викладача професійної (професійно-технічної), фахової передвищої, вищої освіти, який володіє фундаментальною теоретичною базою методичних дисциплін та фахових дисциплін швейного профілю, сучасними освітніми інструментами та технологіями, здатного розв'язувати складні задачі і проблеми в освіті за спеціалізацією «Технологія виробів легкої промисловості» (швейні вироби), що передбачає здійснення інновацій та характеризується невизначеністю умов і вимог	
3. Характеристика освітньої програми	
Предметна область (галузь знань, спеціальність, спеціалізація (за	Галузь знань 01 Освіта/Педагогіка Спеціальність 015 Професійна освіта (за спеціалізаціями) Спеціалізація 015.36 Професійна освіта (Технологія виробів легкої промисловості)

наявності))	
Орієнтація освітньої програми	Освітньо-професійна програма
Основний фокус освітньої програми та спеціалізації	<p>Спеціальна освіта в галузі Освіта/Педагогіка за спеціальністю Професійна освіта (Технологія виробів легкої промисловості).</p> <p>Програма спрямована на вивчення організації та управління навчальним процесом підготовки фахівців в галузі технології виробів легкої промисловості (швейні вироби) в закладах професійної, фахової передвищої та вищої освіти на базі використання сучасних інформаційних технологій та прогресивних форм організації освітнього процесу</p> <p>Ключові слова: структура та функціональні компоненти системи професійної освіти, освітній процес, заклади професійної та фахової передвищої і вищої освіти, концепції, принципи та технології навчання, швейні вироби, швейне обладнання, новітні швейні матеріали та технології</p>
Особливості програми	Програма поєднує вивчення педагогічних дисциплін в галузі професійної, фахової передвищої та вищої освіти та фахових дисциплін за спеціалізацією «Технологія виробів легкої промисловості» (швейні вироби)
4. Придатність випускників до працевлаштування та подальшого навчання	
Придатність до працевлаштування	<p>Випускник магістерського рівня вищої освіти після успішного виконання освітньо-професійної програми здатен виконувати професійну роботу фахівця і відповідно до Національного класифікатора України : Класифікатора професій (ДК 003:2010) займати одну з первинних посад:</p> <p>2320 – викладач професійно-технічного навчального закладу, 2351.2 – методист, 2412.2 профконсультант, 2419.2 консультант, 3340 майстер виробничого навчання, 3340 педагог професійного навчання, 2310.2 викладач вищого навчального закладу</p>
Подальше навчання	Продовження навчання на третьому (освітньо-науковому) рівні вищої освіти та набуття додаткових кваліфікацій в системі освіти дорослих
5. Викладання та оцінювання	
Викладання та навчання	Методи організації, стимулювання та мотивації, контролю за ефективністю навчально-пізнавальної діяльності і його корекції; бінарні методи (проблемного навчання, евристичні та дослідницькі); професійно-орієнтовані

	методики; навчальні, виховні, розвивальні освітні технології та технології коучингу для застосовування у процесі освітньої, науково-виробничої, проєктної, організаційної діяльності
Оцінювання	Поточне оцінювання результатів навчання: усне та письмове опитування, тестування, захист звітів з практик, презентація есе та тематичних виступів; проміжне оцінювання (атестація), підсумкове семестрове оцінювання (екзамени, заліки, в т.ч. диференційовані, які проводяться в усній, письмовій формах або їх поєднанні), захист кваліфікаційної роботи
6. Програмні компетентності	
Інтегральна компетентність	Здатність розв'язувати задачі інноваційного характеру у професійній освіті за спеціалізацією «Технологія виробів легкої промисловості» (швейні вироби)
Загальні компетентності (ЗК)	<p>ЗК 01. Здатність до абстрактного мислення, аналізу та синтезу.</p> <p>ЗК 02. Здатність до пошуку, оброблення та аналізу інформації з різних джерел.</p> <p>ЗК 03. Здатність спілкуватися з представниками інших професійних груп різного рівня (з експертами з інших галузей знань/видів економічної діяльності).</p> <p>ЗК 04. Здатність працювати в міжнародному контексті.</p> <p>ЗК 05. Здатність мотивувати людей та рухатися до спільної мети.</p> <p>ЗК 06. Здатність діяти соціально відповідально та свідомо.</p> <p>ЗК 07. Здатність до міжособистісної взаємодії.</p>
Спеціальні (фахові, предметні) компетентності (СК)	<p>СК 01. Здатність застосовувати і розробляти нові підходи до вирішення задач дослідницького та/або інноваційного характеру і проблем професійної освіти.</p> <p>СК 02. Здатність враховувати різноманітність студентів при плануванні і реалізації освітнього процесу в професійній освіті.</p> <p>СК 03. Здатність застосовувати і створювати нові освітні інструменти і технології та інтегрувати їх в освітнє середовище професійної освіти.</p> <p>СК 04. Здатність аналізувати, прогнозувати, критичного осмислювати проблеми у професійній освіті, приймати ефективні рішення щодо їх розв'язання.</p> <p>СК 05. Здатність розробляти і реалізовувати проєкти у професійній освіті, у тому числі міждисциплінарні, здійснювати їх інформаційне, методичне, матеріальне, фінансове та кадрове забезпечення.</p> <p>СК 06. Здатність управляти стратегічним розвитком команди в процесі здійснення професійної діяльності.</p> <p>СК 07. Навички консультування у сфері професійної освіти.</p>

Додатково визначені освітньою програмою:

СК 08. Здатність визначати ключові тренди, що впливають на конкурентоспроможність сучасного одягу на ринку товарів та послуг, організувати інноваційну діяльність швейних підприємств з виготовлення конкурентоспроможних швейних виробів на базі використання новітніх матеріалів та технологій і сучасного швейного обладнання за умов неповної інформації та суперечливих вимог.

СК 09 Здатність організувати та управляти освітнім процесом в закладах фахової передвищої та вищої освіти на різних організаційних рівнях

7. Програмні результати навчання (РН)

РН 01. Знати на рівні новітніх досягнень основні концепції сталого розвитку суспільства, освіти і методології наукового пізнання у сфері професійної освіти.

РН 2. Ефективно використовувати сучасні цифрові інструменти, інформаційні технології та ресурси у професійній, інноваційній та/або дослідницькій діяльності.

РН 3. Ефективно формувати комунікаційну стратегію, здійснювати ділову комунікацію і доносити зрозуміло і недвозначно свої думки та аргументи до фахівців та широкого загалу, вести професійну дискусію.

РН 4. Вільно спілкуватися державною та іноземною мовами усно і письмово для обговорення і презентації результатів професійної діяльності, досліджень та проектів.

РН 5. Обирати оптимальну стратегію колективної діяльності, міжособистісного спілкування та взаємодії для реалізації комплексних проектів у професійній освіті та міждисциплінарних проектів з урахуванням етичних, правових, соціальних та економічних аспектів.

РН 6. Організувати освітній процес у сфері професійної освіти на основі людиноцентрованого підходу та сучасних досягнень педагогіки і психології, керувати пізнавальною діяльністю, здійснювати ефективне та об'єктивне оцінювання результатів навчання здобувачів освіти.

РН 7. Створювати освітнє середовище, що є сприятливим для здобувачів освіти і забезпечує досягнення визначених результатів навчання.

РН 8. Здійснювати у науковій та професійній літературі, базах даних, інших джерелах пошук необхідної інформації з професійної освіти і дотичних питань, систематизувати, аналізувати та оцінювати відповідну інформацію.

РН 9. Будувати і досліджувати моделі процесів у галузі професійної освіти.

РН 10 Здійснювати консультативну діяльність у сфері професійної освіти.

Додатково визначені освітньою програмою:

РН 11 Знати особливості роботи сучасного технологічного обладнання та уміти модернізувати технологічні процеси виготовлення швейних виробів на основі його використання.

РН 12 Уміти проектувати конкурентоспроможні моделі одягу на основі використання новітніх матеріалів, сучасних технологій виготовлення одягу та швейного обладнання з електронним та комп'ютерним керуванням.

РН 13 Організувати освітній процес у закладах фахової передвищої освіти на

<p>основі модульно-компетентнісного підходу і керувати людськими ресурсами РП 14 Проектувати та організувати освітній процес в закладах вищої освіти на основі сучасних концепцій вищої освіти, у т.ч. з використанням цифрових технологій</p>	
<p>8. Ресурсне забезпечення реалізації програми</p>	
<p>Кадрове забезпечення</p>	<p>Провадження освітньої діяльності здійснюють члени групи забезпечення спеціальності, які працюють за основним місцем роботи в університеті, мають кваліфікацію відповідно до спеціальності та відповідають іншим кадровим вимогам визначеними чинними Ліцензійними умовами провадження освітньої діяльності. Склад групи забезпечення відповідає Ліцензійним вимогам: 100 % загальної чисельності членів групи забезпечення спеціальності мають науковий ступінь та/або вчене звання, 40 % – науковий ступінь доктора наук та/або вчене звання професора.</p>
<p>Матеріально-технічне забезпечення</p>	<p>Забезпечення аудиторним фондом: загальна площа будівель університету складає 77304 кв. м в тому числі 23932 кв. м загальної площі приміщень навчальних корпусів №1-4, бібліотечного корпусу, навчального корпусу фізичного виховання, навчально-виробничих корпусів № 1-2, навчально-виробничої майстерні, водної та спортивної бази, будинку побуту, гуртожитків №1-5.</p> <p>Забезпечення спеціалізованими лабораторіями (майстернями) та комп'ютерними класами: навчальні майстерні з оброблення швейних матеріалів, обладнані промисловими швейними машинами, ВТО обладнанням, розкрійними столами та різноманітними пристосуваннями і інструментами; навчальна лабораторія фірми «Vguse» та лабораторія механічної технології, укомплектовані сучасним швейним обладнанням різного типу; навчальні кабінети педагогічного проектування і методики навчання зі стаціонарним мультимедійним обладнанням; три комп'ютерні класи, обладнані сучасними персональними комп'ютерами з відповідним програмним забезпеченням, клієнтським доступом до університетського сервера корпоративної комунікації та цілодобовим доступом до мережі Інтернет; зал каталогів та електронної інформації, зали наукової бібліотеки.</p> <p>Матеріально-технічне забезпечення відповідає технологічним вимогам Ліцензійних умов провадження освітньої діяльності (в редакції Постанови КМУ від 10.05.2018 № 347).</p> <p>Забезпечення приміщеннями соціально-побутової інфраструктури та гуртожитками: Спортивні комплекси – навчальний корпус фізичного виховання, водна та спортивна база, спортивні зали.</p>

	Гуртожитки – №1, 2, 3, 4, 5. Їдальні (4), буфети (8).
Інформаційне та навчально-методичне забезпечення	Освітня програма, навчальний план, робочі програми навчальних дисциплін, силабуси, комплекси навчально-методичного забезпечення дисциплін, програми практичної підготовки, методичні матеріали для проведення атестації здобувачів. Наявність електронних ресурсів та програмного забезпечення: електронна бібліотека, інституційний репозитарій, електронні журнали, доступ до баз даних періодичних наукових видань англійською мовою, модульне середовище для навчання MOODLE
9. Академічна мобільність	
Національна кредитна мобільність	На основі двосторонньої угоди між ХНУ та ЗВО України: Українською інженерно-педагогічною академією, Київським національним університетом технологій та дизайну, Полтавським національним педагогічним університетом імені В. Г. Короленка, ДЗ «Луганський національний університет імені Тараса Шевченка тощо
Міжнародна кредитна мобільність	Можливість участі у програмах обміну здобувачів вищої освіти згідно з угодами з Люблінською Політехнікою та Університетом Казимира Великого в Бидгощі (Польща) та здобуття подвійного диплому
Навчання іноземних здобувачів вищої освіти	Не передбачено

II. Перелік компонент освітньої програми та їх логічна послідовність

2.1. Перелік компонент освітньої програми

Шифр КОП	Компоненти освітньої програми (навчальні дисципліни, курсові проекти (роботи), практики, кваліфікаційна робота)	Кількість кредитів ЄКТС	Форма підсумкового контролю	Семестр
ОБОВ'ЯЗКОВІ КОМПОНЕНТИ ОСВІТНЬОЇ ПРОГРАМИ				
Дисципліни загальної підготовки (ОЗП)				
ОЗП.01	Педагогічна взаємодія в професійній діяльності	4	іспит	1
ОЗП.02	Іноземна мова (за професійним спрямуванням)	4	залік	1
ОЗП.03	Методологія і організації науково-педагогічних досліджень	4	залік	2
Разом		12		
Дисципліни професійної підготовки (ОПП)				
ОПП.01	Організація і методика навчання в закладах професійної освіти	4	іспит	1
ОПП.02	Педагогічний менеджмент	4	залік	1

ОПП.03	Новітні технології та матеріали в галузі	4	іспит	1
ОПП.04	Проектна діяльність	4	залік	1
ОПП.05	Педагогіка і методика викладання в закладах вищої освіти	4	іспит	2
ОПП.06	Стажувальна практика в закладах професійної освіти	4	диф.залік	2
ОПП.07	Стажувальна практика в закладах вищої освіти	4	диф.залік	1
ОПП.08	Переддипломна практика	12	диф.залік	3
ОПП.09	Кваліфікаційна робота	14		3
Разом		54		
Загальний обсяг обов'язкових компонент		66		
ВИБІРКОВІ КОМПОНЕНТИ ОСВІТНЬОЇ ПРОГРАМИ*				
	Вибіркові дисципліни 2 семестру***	24	залік	2**
Загальний обсяг вибірових компонент		24		
Загальний обсяг освітньої програми		90		

Примітка: * - вибіркові компоненти ОП розміщені в Каталозі вибірових дисциплін на сайті ХНУ

** - кількість заліків залежить від числа обраних вибірових дисциплін у семестрі в межах встановлених кредитів ЄКТС;

*** - з метою реалізації права здобувачів вищої освіти щодо формування індивідуальної траєкторії, які навчаються за цією освітньо-професійною програмою, в межах обсягу кредитів, відведених на вільний вибір здобувачів вищої освіти (24 кредитів ЄКТС), скомпонована програматипог з числа фахових дисциплін спеціалізації «Технологія виробів легкої промисловості» (швейні вироби), виробничої практики та атестаційного іспиту з фахових дисциплін швейного профілю.

2.2. Структурно-логічна схема освітньої програми.

Логічна послідовність вивчення компонент освітньої програми представлена у вигляді графа (рис.).



Рис. Граф логічної послідовності вивчення компонент освітньої програми

РОЗДІЛ 3

1. Форма атестації здобувачів вищої освіти

Форми атестації здобувачів вищої освіти	Атестація здійснюється у формі публічного захисту кваліфікаційної роботи
Вимоги до кваліфікаційної роботи	<p>Кваліфікаційна робота має бути спрямована на розв'язання задачі дослідницького та/або інноваційного характеру або проблеми професійної освіти за спеціалізацією, що включає проведення досліджень та/або здійснення інновацій і характеризується невизначеністю умов і вимог.</p> <p>Кваліфікаційна робота не повинна містити академічний плагіат, фабрикацію, фальсифікацію.</p> <p>Кваліфікаційна робота має бути розміщена в інституційному репозитарії ХНУ.</p>

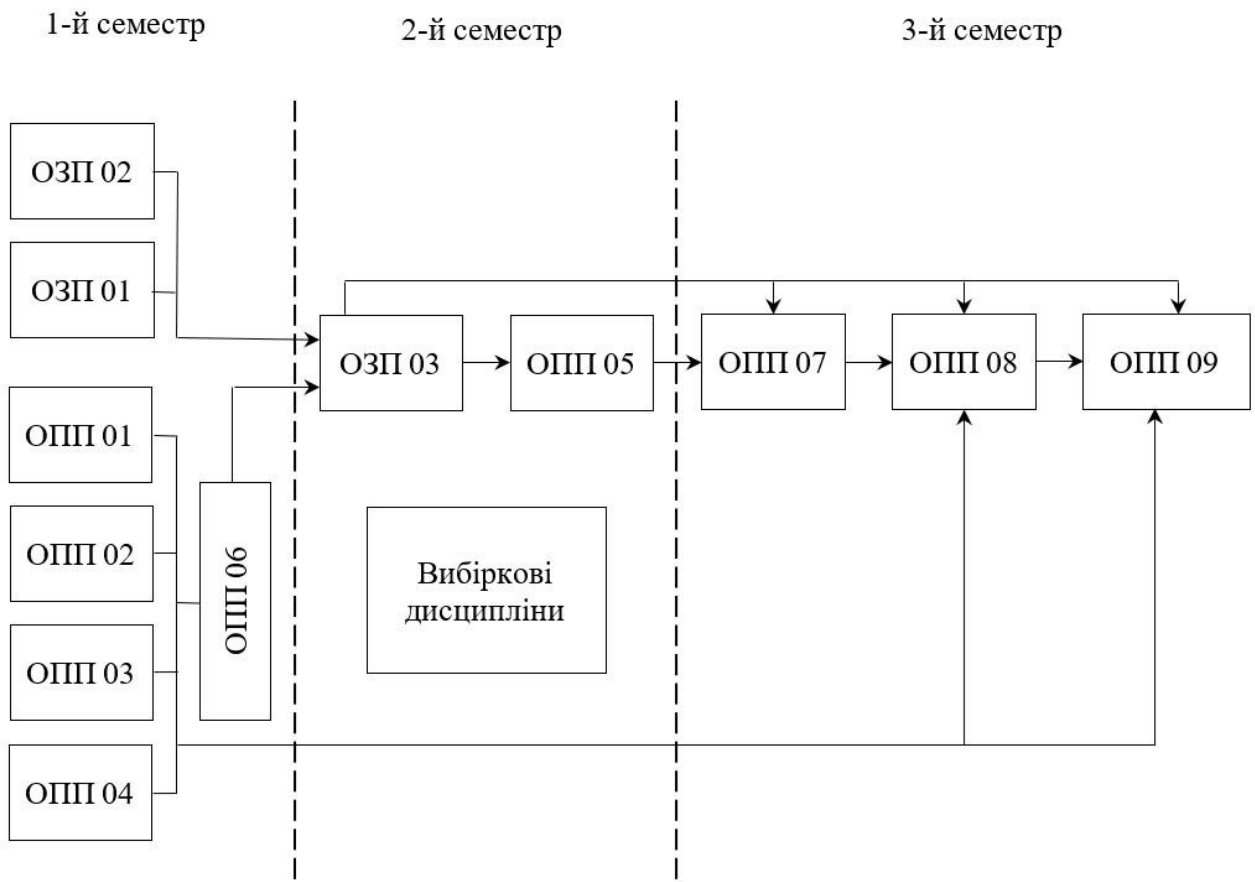
РОЗДІЛ 4

4. Матриця відповідності програмних компетентностей компонентам освітньої програми

Програ амні компе тентно сті	Обов'язкові компоненти ОП											
	Цикл загальної підготовки			Цикл професійної підготовки								
	ОЗП.01	ОЗП. 02	ОЗП. 03	ОПП. 01	ОПП. 02	ОПП. 03	ОПП. 04	ОПП. 05	ОПП. 06	ОПП. 07	ОПП. 08	ОПП. 09
ЗК.01	+		+	+	+	+					+	+
ЗК.02			+				+				+	+
ЗК.03	+			+			+		+	+	+	
ЗК.04		+					+					
ЗК.05	+		+	+		+	+		+	+		
ЗК.06	+		+	+	+	+	+		+	+		
ЗК.07	+			+					+			
СК.01			+	+					+	+		+
СК.02	+			+						+		+
СК.03				+						+		+
СК.04			+				+			+	+	+
СК.05		+					+	+				+
СК.06	+							+	+			
СК.07	+			+						+		
СК.08					+	+						
СК.09	+			+	+			+				

РОЗДІЛ 5

5. Матриця забезпечення програмних результатів навчання (РН) відповідними компонентами освітньої програми

Програмні результати навчання	Обов'язкові компоненти ОП											
	Цикл загальної підготовки			Цикл професійної підготовки								
	ОЗП.01	ОЗП.02	ОЗП.03	ОПП.01	ОПП.02	ОПП.03	ОПП.04	ОПП.05	ОПП.06	ОПП.07	ОПП.08	ОПП.09
РН.01			+	+								+
РН.02	+		+	+					+		+	+
РН.03	+		+	+	+	+	+		+	+	+	+
РН.04		+	+				+			+	+	+
РН.05	+						+					
РН.06	+			+					+	+		
РН.07	+			+					+	+		
РН.08			+				+				+	+
РН.09				+						+	+	+
РН.10	+									+		
РН.11				+	+					+	+	+
РН.12				+		+				+	+	+
РН.13				+	+							+
РН.14					+			+				

VII - Вимоги до наявності системи внутрішнього забезпечення якості вищої освіти

Система внутрішнього забезпечення якості освітньої діяльності та якості вищої освіти (далі – СВЗЯ) в Університеті відповідає вимогам Європейських стандартів та рекомендацій щодо забезпечення якості вищої освіти (ESG), статті 16 Закону України «Про вищу освіту» (2014) та статті 41 Закону України «Про освіту» (2017). Створена СВЗЯ функціонує на п'яти організаційних рівнях відповідно до розроблених нормативних документів, що розміщені на сайті Університету: www.khnu.km.ua/root/page.aspx?l=0&r=60.

Система внутрішнього забезпечення якості освітньої діяльності та якості вищої освіти передбачає здійснення таких процедур і заходів:

- 1) визначення принципів та процедур забезпечення якості вищої освіти;
- 2) здійснення моніторингу та періодичного перегляду освітніх програм;
- 3) щорічне оцінювання здобувачів вищої освіти, науково-педагогічних і педагогічних працівників закладу вищої освіти та регулярне оприлюднення результатів таких оцінювань на офіційному веб-сайті закладу вищої освіти, на інформаційних стендах та в будь-який інший спосіб;
- 4) забезпечення підвищення кваліфікації педагогічних, наукових і науково-педагогічних працівників;
- 5) забезпечення наявності необхідних ресурсів для організації освітнього процесу, у тому числі самостійної роботи студентів, за кожною освітньою програмою;
- 6) забезпечення наявності інформаційних систем для ефективного управління освітнім процесом;
- 7) забезпечення публічності інформації про освітні програми, ступені вищої освіти та кваліфікації;
- 8) забезпечення дотримання академічної доброчесності працівниками закладів вищої освіти та здобувачами вищої освіти, у тому числі створення і забезпечення функціонування ефективної системи запобігання та виявлення академічного плагіату;
- 9) інших процедур і заходів.

Використані джерела

1. Закон «Про вищу освіту» [Електронний ресурс]. – Режим доступу: <https://zakon.rada.gov.ua/laws/show/1556-18#Text>.
2. Закон України «Про освіту» [Електронний ресурс]. – Режим доступу: <https://zakon.rada.gov.ua/laws/show/2145-19#Text>.
3. Про затвердження переліку галузей знань і спеціальностей, за якими здійснюється підготовка здобувачів вищої освіти : Постанова Кабінету Міністрів України від 29.04.2015 р. №266 [Електронний ресурс]. – Режим доступу: <http://zakon4.rada.gov.ua/laws/show/266-2015-п>;
4. Національна рамка кваліфікацій : Додаток до постанови Кабінету Міністрів України від 23 листопада 2011 р. № 1341 (в редакції постанови Кабінету Міністрів України [від 25 червня 2020 р. № 519](#)).
5. Наказ МОН України від 21.03.2016 №292 Перелік спеціальностей підготовки спеціальності 015 «Професійна освіта (за спеціалізаціями)», за якими здійснюється формування та розміщення державного замовлення.
6. Наказ МОН України від 23.09.2019 №1223 Про внесення змін до наказу МОН України від 21.03.2016 №292 Перелік спеціальностей підготовки спеціальності 015 «Професійна освіта (за спеціалізаціями)», за якими здійснюється формування та розміщення державного замовлення.
7. Наказ МОН України від 01.02.2021 №128 «Про затвердження Вимог до міждисциплінарних освітніх (наукових) програм».
8. Наказ МОН України від 11.11.2022 № 1006 «Деякі питання розміщення державного (регіонального) замовлення, поєднання спеціальностей (предметних спеціальностей), спеціалізацій та присвоєння професійних кваліфікацій педагогічних працівників закладами фахової передвищої, вищої освіти».
9. Лист МОНУ від 05.06.2018 № 1/9-377 «Щодо надання роз'яснень стосовно освітніх програм».
10. Лист МОНУ від 28.04.2017 № 1/9-239 «Зразок освітньо-професійної програми для першого та другого рівнів вищої освіти».
11. Про затвердження стандарту вищої освіти зі спеціальності 015 «Професійна освіта (за спеціалізаціями)» для другого (магістерського) рівня вищої освіти : Наказ МОН України від 18.11.2020 № 1435 [Електронний ресурс]. – Режим доступу: https://mon.gov.ua/storage/app/media/vishcha-osvita/zatverdzeni%20standarty/2020/11/20/015_profesiyna_osvita_mahistr.pdf.
12. Про затвердження професійного стандарту «Педагог професійного навчання». Наказ Міністерства розвитку економіки, торгівлі та сільського господарства України від 20.06.2020 р. № 1182.

13. Ліцензійні умови провадження освітньої діяльності. Постанова КМУ від 30 грудня 2015 № 1187 (в редакції постанови КМУ від 10 травня 2018 р. № 347).

14. Методичні рекомендації до розроблення освітніх програм підготовки фахівців різних рівнів вищої освіти у Хмельницькому національному університеті (схвалені Науково-методичною радою університету, протокол від 26.12.2018 № 4).