

**МІНІСТЕРСТВО ОСВІТИ І НАУКИ УКРАЇНИ
ХМЕЛЬНИЦЬКИЙ НАЦІОНАЛЬНИЙ УНІВЕРСИТЕТ**

ЗАТВЕРДЖЕНО

Вчена рада Хмельницького
національного університету
Протокол від ____ 2024 р. № ____
Голова вченої ради

_____ Микола СКИБА
Підпис

**ОСВІТНЬО-ПРОФЕСІЙНА ПРОГРАМА
СЕРЕДНЯ ОСВІТА (УКРАЇНСЬКА МОВА І ЛІТЕРАТУРА)**

| | |
|--------------------------------|---|
| РІВЕНЬ ВИЩОЇ ОСВІТИ | ДРУГИЙ (МАГІСТЕРСЬКИЙ) |
| ГАЛУЗЬ ЗНАНЬ | 01 ОСВІТА/ПЕДАГОГІКА |
| СПЕЦІАЛЬНІСТЬ | 014 СЕРЕДНЯ ОСВІТА |
| ПРЕДМЕТНА СПЕЦІАЛЬНІСТЬ | 014.01 УКРАЇНСЬКА МОВА І ЛІТЕРАТУРА |
| ОСВІТНЯ КВАЛІФІКАЦІЯ | Магістр середньої освіти за предметною спеціальністю Українська мова і література |

Освітня програма вводиться у дію
з _____ 2024 р.

Наказ від _____ 2024 № ____

Ректор _____ Сергій МАТЮХ
Підпис Ініціали, прізвище

Хмельницький – 2024

ВНЕСЕНО

Кафедра української філології

Протокол від _____ 2024 року № _____

В.о.завкафедри _____ Анатолій ЯНЧИШИН

ПРОЄКТНА ГРУПА

Гарант (Керівник проєктної групи)

_____ Інна ПРИЙМАК, к. філол.н., доц.
Підпис Ім'я, прізвище, вчений ступінь, звання

Члени проєктної групи:

_____ Любов ОЛІЙНИК, к.філол.н., доц.
Підпис Ім'я, прізвище, вчений ступінь, звання

_____ Оксана ЮЩИШИНА, к.філол.н., доц..
Підпис Ім'я, прізвище, вчений ступінь, звання

ПОГОДЖЕНО

Вчена рада

гуманітарно-педагогічного факультету

Протокол від _____ 2024 р. № _____

Голова вченої ради

Підпис

Людмила СТАНІСЛАВОВА

Ім'я, прізвище

Навчально-методичний відділ

Завідувач _____ Лариса ЛЮБОХИНЕЦЬ
Підпис Ім'я, прізвище

Навчальний відділ

Завідувач _____ Олег САМОЛЮК
Підпис Ім'я, прізвище

Відділ забезпечення якості вищої освіти

Завідувач _____ Ганна КРАСИЛЬНИКОВА
Підпис Ім'я, прізвище

ЛИСТ ПОГОДЖЕННЯ

В. о. директора Департаменту освіти та науки Хмельницької міської ради

_____ Ольга КШАНОВСЬКА
Підпис Ім'я, прізвище

Заступник директора з навчально-виховної роботи КЗЗСО «Ліцей № 17»
Хмельницької міської ради, вчитель-методист української мови та літератури

_____ Алла ШПИЛЮК
Підпис Ім'я, прізвище

Вчителька української мови та літератури, зарубіжної літератури Хмельницької
ССЗШ I-III ступенів № 1, випускниця магістратури ХНУ 2018 року

_____ Вікторія НЄДСЛІНА
Підпис Ім'я, прізвище

Голова студентської ради гуманітарно-педагогічного факультету Хмельницького
національного університету

_____ Карина ГРЕЧАНА
Підпис Ім'я, прізвище

Профіль освітньої програми зі спеціальності
014.01 Середня освіта (Українська мова і література)

| 1. Загальна інформація | |
|--|---|
| Повна назва закладу вищої освіти та структурного підрозділу | Хмельницький національний університет Гуманітарно-педагогічний факультет Кафедра української філології |
| Ступінь вищої освіти | Магістр |
| Назва освітньої кваліфікації | Магістр середньої освіти за предметною спеціальністю Українська мова і література. Професійна кваліфікація: вчитель української мови і літератури |
| Офіційна назва освітньої програми | Середня освіта (Українська мова і література) |
| Тип диплому та обсяг освітньої програми | Диплом магістра, одиничний; обсяг освітньої програми – 90 кредитів ЄКТС, термін навчання – 1 рік 4 місяці |
| Наявність акредитації | Первинна акредитація планується у 2024 році |
| Цикл/рівень | НРК України – 7 рівень; FQ-EHEA – другий цикл; EQF LLL – 7 рівень |
| Передумови | Наявність ступеня вищої освіти бакалавра |
| Мова викладання | Українська |
| Термін дії освітньої програми | До наступного планового оновлення, не перевищуючи періоду акредитації |
| Інтернет адреса постійного розміщення освітньої програми | http://www.khnu.km.ua |
| 2. Мета освітньої програми | |
| Здійснювати підготовку компетентного конкурентоспроможного вчителя української мови і літератури, який володіє концептуальними знаннями, що охоплюють сучасні наукові здобутки у сфері професійної діяльності і є основою для оригінального мислення та проведення досліджень, критичне осмислення проблем в освітній галузі; здатний інтегрувати знання та розв'язувати складні завдання у широких або мультидисциплінарних контекстах. | |
| 3. Характеристика освітньої програми | |
| Предметна область (галузь знань, спеціальність, спеціалізація) | Галузь знань 01 Освіта / Педагогіка; спеціальність 014 Середня освіта; предметна спеціальність 014.01 Середня освіта (Українська мова і література). |
| Орієнтація освітньої програми | Освітньо-професійна програма орієнтована на підготовку майбутніх фахівців до професійної діяльності у сфері освіти, зокрема на набуття фахових компетентностей учителів української мови та літератури, викладачів української мови. Освітні компоненти програми базуються на загальнонавчаних положеннях у галузі психолого-педагогічних, філологічних наук та на результатах сучасних наукових досліджень у галузі цих наук. |
| Основний фокус освітньої програми та спеціалізації | Спеціальна освіта в галузі освіти/педагогіки за спеціальністю середня освіта з акцентом на формуванні здатності здійснювати інноваційну діяльність у навчанні української мови та літератури. Ключові слова: середня освіта, вища освіта, українська мова і література; сучасна наукова парадигма в галузі середньої освіти, |

| | |
|--|---|
| | наукові й науково-педагогічні дослідження. |
| Особливості програми | Програма містить загальні та професійні компетентності, опанувавши які, фахівці будуть здатні вирішувати складні професійні завдання в галузі мовно-літературної освіти, упроваджувати новітні педагогічні та інформаційні технології у професійну діяльність. Програма передбачає проходження педагогічної практики у закладах середньої та вищої освіти, захист кваліфікаційної роботи. |
| 4. Придатність випускників до працевлаштування та подальшого навчання | |
| Придатність до працевлаштування | Магістр спеціальності 014 Середня освіта. 014.01 Середня освіта (Українська мова і література) може займатися науково-дослідницькою, педагогічною, прикладною, проектною, організаційно-управлінською професійною діяльністю; працювати на посаді вчителя української мови та літератури, а також у закладах вищої освіти I-IV рівнів акредитації, науково-дослідних, науково-інформаційних установах, у друкованих та електронних засобах масової інформації, у галузі PR-технологій та інших комунікативних технологій; у бібліотеках, музеях, архівах та інших організаціях за фахом. За Національним класифікатором професій ДК 003:2010 фахівець, здатний виконувати зазначені професійні роботи: 2320 – Вчитель закладу середньої освіти 24420 – Викладач професійного навчально-виховного закладу 2444.1 – Науковий співробітник (філологія) |
| Подальше навчання | Можливість продовження навчання на третьому (освітньо-науковому) рівні вищої освіти. Набуття додаткових кваліфікацій в системі післядипломної освіти |
| 5. Викладання та оцінювання | |
| Викладання та навчання | Форми організації навчання: навчальні заняття (лекція, практичне заняття, лабораторне заняття, консультація), самостійна робота, індивідуальні завдання (реферат, есе, звіт з практики), практична підготовка, науково-дослідна робота. Методи навчання: словесні (пояснення, бесіди, дискусії), наочні (пояснювально-ілюстративні, демонстративні), практичні (проблемно-пошукові, проектні). Технології навчання: інформаційно-комп'ютерні, інтерактивні, ігрові, самостійної навчально-пізнавальної роботи студентів, технології змішаного, перевернутого навчання. Студентоцентрований підхід у викладанні та навчанні. |
| Оцінювання | Оцінювання навчальних досягнень студентів здійснюється за інституційною 4-бальною («відмінно», «добре», «задовільно», «незадовільно») і вербальною («зараховано», «незараховано») системами, за шкалою ЄКТС. Форми контролю: семестрові заліки й іспити; усне та письмове опитування; тестування; захисти звітів із педагогічної практики, проєктів, есе та ін. |
| | |

| 6. Програмні компетентності | |
|---|---|
| Інтегральна компетентність | ІК.01. Здатність розв'язувати складні завдання і проблеми професійної, навчально-виховної, методичної, науково-дослідницької діяльності в галузі освіти, що передбачає здійснення інновацій та проведення науково-педагогічної діяльності. |
| Загальні компетентності (ЗК) | <p>ЗК 01. Здатність спілкуватися державною мовою на високому рівні як усно, так і письмово.</p> <p>ЗК 02. Здатність бути критичним і самокритичним.</p> <p>ЗК 03. Здатність до пошуку, опрацювання та аналізу інформації з різних джерел.</p> <p>ЗК 04. Здатність працювати в команді та автономно.</p> <p>ЗК 05. Здатність здійснювати іншомовну комунікативну діяльність.</p> <p>ЗК 06. Здатність генерувати нові ідеї (креативність).</p> <p>ЗК 07. Навички використання цифрових освітніх ресурсів, інформаційних і комунікаційних технологій.</p> |
| Спеціальні (фахові, предметні) компетентності (ФК) | <p>ФК 01. Здатність проектувати й ефективно реалізовувати зміст навчання і зміст освіти у закладах середньої та вищої освіти відповідно до психолого-педагогічних засад.</p> <p>ФК 02. Здатність здійснювати планування й організацію освітнього процесу з метою забезпечення розвитку особистості учня/студента.</p> <p>ФК 03. Здатність розробляти навчально-методичне забезпечення для навчального предмета, роботи гуртка/студентської проблемної групи.</p> <p>ФК 04. Здатність в практичній діяльності застосовувати сучасні підходи до викладання української мови і літератури, інноваційні технології в процесі навчання української мови та літератури.</p> <p>ФК 05. Здатність здійснювати моніторинг власної педагогічної діяльності і визначати потреби, перспективи та наявні ресурси для професійного розвитку впродовж життя.</p> <p>ФК 06. Здатність застосовувати знання з провідних галузей мовознавства та літературознавства у практичній діяльності.</p> <p>ФК 07. Здатність оперувати основними поняттями, концепціями і фактами сучасної мовознавчої та літературознавчої науки.</p> <p>ФК 08. Здатність вільно володіти іноземною мовою й уміння висловлювати і тлумачити поняття, думки, факти та погляди в широкому діапазоні соціокультурних контекстів.</p> <p>ФК 09. Здатність орієнтуватися в українському літературному процесі на тлі європейського, критично осмислювати нові художні тенденції, формувати національну свідомість, державницьку позицію, культурний світогляд учнів, їхні ціннісні орієнтації на основі сприйняття здобутків українського / європейського письменства.</p> <p>ФК 10. Здатність застосовувати методи навчання української мови та літератури у закладах професійної, середньої та вищої школи.</p> <p>ФК 11. Здатність здійснювати об'єктивний контроль і оцінювання рівня навчальних досягнень учнів і студентів з української мови та літератури; аналізувати засвоєння ними навчальної інформації для корекції та оптимізації навчального процесу.</p> <p>ФК 12. Здатність до проведення навчальних занять та забезпечення досягнень запланованих результатів навчання з урахуванням індивідуальних особливостей та потреб учнів / студентів.</p> |

| | |
|---|--|
| | <p>ФК 13. Здатність використовувати ефективні шляхи мотивації учнів до саморозвитку, спрямовувати їх на прогрес і формувати у них обґрунтовану позитивну самооцінку.</p> <p>ФК 14. Здатність здійснювати аналіз історичного розвитку літературознавства у взаємозв'язках із сьогоденням.</p> <p>ФК 15. Здатність забезпечувати функціонування безпечного та інклюзивного освітнього середовища.</p> <p>ФК 16. Здатність формувати в учнів культуру академічної доброчесності та дотримуватися її принципів у власній професійній діяльності.</p> <p>ФК 17. Здатність застосовувати сучасні наукові методи філологічних досліджень з мови та літератури, самостійно проводити науково-дослідницьку роботу.</p> <p>ФК 18. Здатність оперувати мовними засобами різних функціональних стилів української мови на високому рівні.</p> <p>ФК 19. Здатність визначати концептуальні моделі мовних фактів та верифікувати їх; реалізовувати обґрунтовані знання основних мовознавчих понять із теорії, історії мови.</p> <p>ФК 20. Здатність до комплексного планування, організації та здійснення освітніх, творчих, науково-дослідних проєктів, підготовки аналітичної звітної документації, презентацій, портфолію.</p> |
| 7. Програмні результати навчання (ПРН) | |
| | <p>ПРН 01. Упевнено володіти державною та іноземною мовами для реалізації письмової та усної комунікації, зокрема в ситуаціях професійного й наукового спілкування.</p> <p>ПРН 02. Застосовувати знання про експресивні, емоційні, логічні засоби мови та техніку мовлення для досягнення запланованого прагматичного результату й організації успішної комунікації.</p> <p>ПРН 03. Використовувати базову термінологію за фахом під час професійного спілкування; підтримувати ділову розмову з міжнародними партнерами.</p> <p>ПРН 04. Уміти оцінювати власну навчальну та науково-професійну діяльність, будувати і втілювати ефективну стратегію саморозвитку та професійного самовдосконалення.</p> <p>ПРН 05. Дотримуватися правил академічної доброчесності.</p> <p>ПРН 06. Використовувати спеціалізовані та концептуальні знання з обраної філологічної галузі для розв'язання складних задач і проблем, що потребує оновлення та інтеграції знань, часто в умовах неповної/недостатньої інформації та суперечливих вимог.</p> <p>ПРН 07. Аналізувати, порівнювати та класифікувати різні напрями і школи в літературознавстві, характеризувати теоретичні засади (концепції, категорії, принципи, основні поняття тощо) та прикладні аспекти мовознавства.</p> <p>ПРН 08. Оцінювати й критично аналізувати соціально, особистісно та професійно значущі проблеми і пропонувати шляхи їх вирішення у складних і непередбачуваних умовах, що потребує застосування нових підходів та прогнозування.</p> <p>ПРН 09. Здійснювати науковий аналіз мовного, мовленнєвого й літературного матеріалу, інтерпретувати та структурувати його з урахуванням доцільних методологічних принципів, формулювати узагальнення на основі самостійно опрацьованих даних.</p> <p>ПРН 10. Визначати проблематику сучасного літературознавства;</p> |

| | |
|---|---|
| | <p>характеризувати основні літературознавчі напрями і школи.</p> <p>ПРН 11. Застосовувати сучасні методики і технології, зокрема інформаційні, для успішного й ефективного здійснення професійної діяльності.</p> <p>ПРН 12. Критично аналізувати літературні твори, характеризувати текст як окреме естетичне ціле й з огляду на його місце в літературному процесі.</p> <p>ПРН 13. Оцінювати історичні надбання та новітні досягнення літературознавства.</p> <p>ПРН 14. Володіти концептуальними засадами викладання української мови та української літератури.</p> <p>ПРН 15. Знаходити оптимальні шляхи ефективної взаємодії у професійному колективі та з представниками інших професійних груп різного рівня.</p> <p>ПРН 16. Володіти сучасними методиками перевірки знань з української мови та літератури.</p> <p>ПРН 17. Характеризувати український літературний процес у його зв'язку з європейським, визначати їх спільні і відмінні риси.</p> |
| 8. Ресурсне забезпечення реалізації програми | |
| Кадрове забезпечення | <p>Керівник проєктної групи та викладацький склад, який забезпечує її реалізацію, відповідає вимогам Ліцензійних умов провадження освітньої діяльності на другому (магістерському) рівні вищої освіти. На кафедрі працює 9 штатних осіб, із них 3 доктори наук (33 %), 5 кандидатів наук (56%) і 1 викладач без наукового ступеня (11 %). Відповідність кадровим вимогам ліцензійних умов викладачів кафедри коливається від 6 до 10 пунктів з 18 запропонованих.</p> |
| Матеріально-технічне забезпечення | <p>Матеріально-технічне забезпечення підготовки здобувачів вищої освіти відповідає вимогам Ліцензійних умов провадження освітньої діяльності. Постанова КМУ від 30.12.2015 р. № 1187 (в редакції Постанови КМУ від 24.03. 2021 р.№ 365).</p> <p>Матеріально-технічна база кафедри української філології включає: приміщення кафедри, кабінет завідувача кафедри, навчальні аудиторії, зокрема кабінет української мови (ауд. 4-411), кабінет історії української літератури (ауд. 4-432), кабінет для підготовки й організації виховної роботи (ауд. 4-522).</p> <p>Кабінети обладнані мультимедійними апаратами, мають навчально-методичне та матеріально-технічне забезпечення.</p> |
| Інформаційне та навчально-методичне забезпечення | <p>Інформаційні ресурси:</p> <ol style="list-style-type: none"> 1. Модульне середовище для навчання. Доступ до ресурсу: https://msn.khnu.km.ua. 2. Електронна бібліотека університету. Доступ до ресурсу: http://lib.khnu.km.ua/asp/php_f/p1age_lib.php. 3. Репозитарій ХНУ. Доступ до ресурсу: http://elar.khnu.km.ua/jspui/?locale=uk. <p>Навчально-методичне забезпечення ОП «Середня освіта. Українська мова і література» складається з таких елементів: освітньо-професійна програма; навчальний план; індивідуальний навчальний план студента; робочі програми навчальних дисциплін; описи навчальних дисциплін (силабуси); програма практики; методичні вказівки до виконання кваліфікаційної роботи; методична документація для організації самостійної роботи студентів із дисциплін навчального плану.</p> |

| 9. Академічна мобільність | |
|---|---|
| Національна кредитна мобільність | <p>На основі двосторонніх угод між Хмельницьким національним університетом та закладами вищої освіти України.</p> <p>Кам'янець-Подільським національним університетом ім. І. Огієнка</p> <p>Київським національним університетом ім. Т. Шевченка.</p> <p>Львівським національним університетом ім. І. Франка</p> <p>Національним педагогічним університетом ім. М. Драгоманова</p> <p>Національним університетом Острозька академія</p> |
| Міжнародна кредитна мобільність | <p>Можливість участі у міжнародних програмах мовної та практичної підготовки, а також у програмах обміну та академічної мобільності студентів у Республіці Чехія, Університет ім. Ф. Палацького в Оломоуці.</p> |
| Навчання іноземних здобувачів вищої освіти | <p>Не здійснюється навчання іноземних здобувачів вищої освіти, що пов'язано зі специфікою спеціальності</p> |

II. Перелік компонентів освітньої програми та їх логічна послідовність

2.1. Перелік компонентів освітньої програми

| Шифр КОП | Компоненти освітньої програми (КОП) (навчальні дисципліни, курсові проекти (роботи), практики, кваліфікаційна робота) | Кількість кредитів ЄКТС | Форма підсумкового контролю | Семестр |
|--|--|-------------------------|-----------------------------|---------|
| ОБОВ'ЯЗКОВІ КОМПОНЕНТИ ОСВІТНЬОЇ ПРОГРАМИ | | | | |
| ДИСЦИПЛІНИ ЗАГАЛЬНОЇ ПІДГОТОВКИ (ОЗП) | | | | |
| ОЗП.01 | Педагогіка та психологія освітньої діяльності | 5 | залік | 1 |
| ОЗП.02 | Іноземна мова (за професійним спрямуванням) | 4 | залік | 1 |
| ОЗП.03 | Методологія та організація науково-педагогічних досліджень | 4 | залік | 2 |
| ОЗП.04 | Сучасні технології в освітній діяльності | 5 | іспит | 1 |
| ДИСЦИПЛІНИ ПРОФЕСІЙНОЇ ПІДГОТОВКИ (ОПП) | | | | |
| ОПП.01 | Методика викладання української мови в закладах загальної середньої освіти | 5 | іспит | 2 |
| ОПП.02 | Методика викладання української літератури в закладах загальної середньої освіти | 5 | іспит | 2 |
| ОПП.03 | Основні тенденції розвитку української літератури | 5 | іспит | 1 |
| ОПП.04 | Проблемні питання української мови | 5 | іспит | 1 |
| ОПП.05 | Педагогічна практика в закладах загальної середньої освіти | 12 | диф.залік | 3 |
| ОПП.06 | Переддипломна практика | 7 | диф.залік | 3 |
| ОПП.07 | Кваліфікаційна робота | 11 | ДР | 3 |
| | Загальний обсяг обов'язкових компонентів | | 66 | |
| ВИБІРКОВІ КОМПОНЕНТИ ОСВІТНЬОЇ ПРОГРАМИ | | | | |
| | Вибіркові дисципліни 1 семестру | 8 | залік* | 1 |
| | Вибіркові дисципліни 2 семестру | 16 | залік* | 2 |
| | Загальний обсяг вибіркового компонентів | | 24 | |
| | Загальний обсяг освітньої програми | | 90 | |

* - кількість заліків залежить від кількості обраних вибіркового дисциплін у семестрі в межах встановлених кредитів ЄКТС

2.2. Структурно-логічна схема освітньої програми

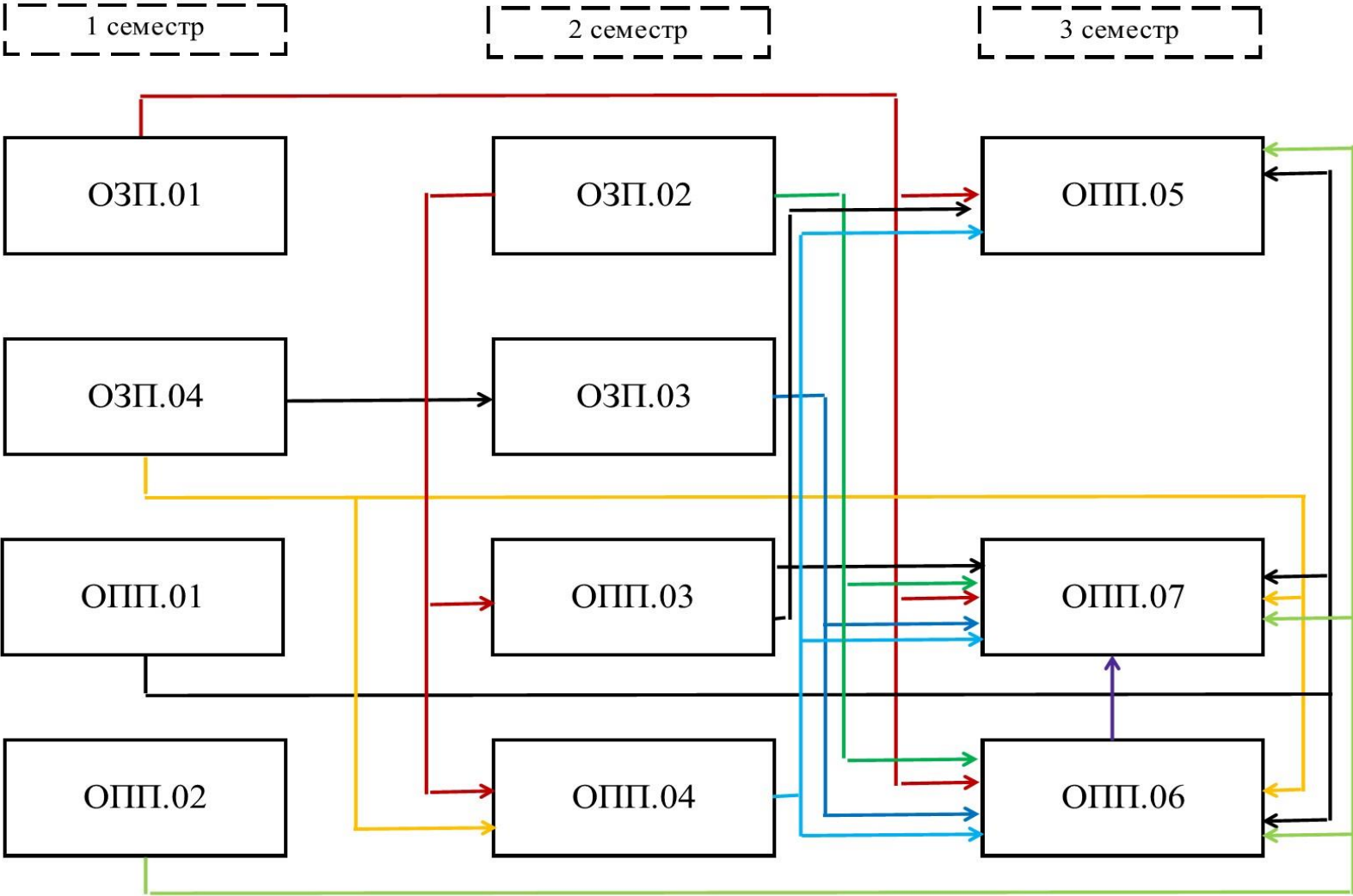

Таблиця 1. Матриця відповідності програмних компетентностей компонентам освітньої програми

| | ОЗП.01 | ОЗП.02 | ОЗП.03 | ОЗП.04 | ОПП.01 | ОПП.02 | ОПП.03 | ОПП.04 | ОПП.05 | ОПП.06 | ОПП.07 |
|-------|--------|--------|--------|--------|--------|--------|--------|--------|--------|--------|--------|
| ІК.01 | + | + | + | + | + | + | + | + | + | + | + |
| ЗК 01 | | | | + | | + | | | | | |
| ЗК 02 | + | | + | | | | | | | | |
| ЗК 03 | | | + | | | | | + | | + | + |
| ЗК 04 | | | | | + | + | | | + | | |
| ЗК 05 | | + | | | | + | | | + | | |
| ЗК 06 | | | | | | | | | | + | |
| ЗК 07 | | | + | | | | | | | | |
| ФК 01 | + | | | | + | + | | | | | |
| ФК 02 | | | | | + | + | | | | | |
| ФК 03 | | | | | + | + | | | + | | |
| ФК 04 | | | | | | | | | + | | |
| ФК 05 | | | + | | | | | | | + | |
| ФК 06 | | | | + | | | + | + | | | + |
| ФК 07 | | | | + | | | + | + | | | + |
| ФК 08 | | + | | | | | | | | | + |
| ФК 09 | | | + | | | | + | | | | |
| ФК 10 | | | | | + | + | | | + | | |
| ФК 11 | | | | | | | | | + | | |
| ФК 12 | | | | | | | | | + | | |
| ФК 13 | | | | | | | | | | + | |
| ФК 14 | | | | | | | + | | | | |
| ФК 15 | + | | | | + | + | | | | | |
| ФК 16 | | | | | | | | + | | + | |
| ФК 17 | | | | + | | | + | + | | | + |
| ФК 18 | | | | + | | | | + | | | |
| ФК 19 | | | | + | | | | + | | | |
| ФК 20 | | | | | | | | | | + | |

**Таблиця 2. Матриця забезпечення програмних результатів навчання (ПРН)
відповідними компонентами освітньої програми**

| | ОЗП.01 | ОЗП.02 | ОЗП.03 | ОЗП.04 | ОПП.01 | ОПП.02 | ОПП.03 | ОПП.04 | ОПП.05 | ОПП.06 | ОПП.07 |
|--------|--------|--------|--------|--------|--------|--------|--------|--------|--------|--------|--------|
| ПРН 01 | | + | + | + | | | + | | | | + |
| ПРН 02 | | | | + | | | | | | + | |
| ПРН 03 | | + | | | | | | | | + | |
| ПРН 04 | + | | | | | | + | | | | + |
| ПРН 05 | | | + | | | | + | | | | + |
| ПРН 06 | | | | + | | | + | | | + | + |
| ПРН 07 | | | | + | | | + | | + | | + |
| ПРН 08 | + | | | | + | + | | | | + | |
| ПРН 09 | | | + | + | | | + | + | + | | + |
| ПРН 10 | | | + | | | | | + | | | |
| ПРН 11 | | | | | + | + | | | | + | |
| ПРН 12 | | | + | | | | + | + | | | + |
| ПРН 13 | | | | | | | + | + | | | + |
| ПРН 14 | | | | | + | + | | | | + | + |
| ПРН 15 | | | | | | | | | | + | |
| ПРН 16 | | | | | + | + | | | | + | |
| ПРН 17 | | | | | | | | + | | | |

III Форми атестації здобувачів вищої освіти

Атестація випускників освітньої програми спеціальності 014.01 Середня освіта (Українська мова і література) здійснюється у формі публічного захисту кваліфікаційної роботи.

Кваліфікаційна робота має бути перевірена на плагіат і розміщена на сайті або у репозитарії Хмельницького національного університету. Атестація завершується видачею диплома встановленого зразка про присудження випускнику ступеня магістра із присвоєнням освітньої кваліфікації магістр середньої освіти (за предметною спеціальністю «Українська мова і література») і професійної кваліфікації – вчитель української мови та літератури; викладач української мови та літератури.

IV Вимоги до наявності системи внутрішнього забезпечення якості вищої освіти

Система внутрішнього забезпечення якості освітньої діяльності та якості вищої освіти в Хмельницькому національному університеті відповідає вимогам Європейських стандартів та рекомендацій щодо забезпечення якості вищої освіти (ESG) та статті 16 Закону України «Про вищу освіту» (2014). Система функціонує на п'яти організаційних рівнях відповідно до розроблених нормативних документів, що розміщені на сайті Університету: <http://www.khnu.km.ua/root/page.aspx?r=700&p=100>. Система забезпечення закладами вищої освіти якості освітньої діяльності та якості вищої освіти (система внутрішнього забезпечення якості) передбачає здійснення таких процедур і заходів:

- 1) визначення принципів та процедур забезпечення якості вищої освіти;
- 2) здійснення моніторингу та періодичного перегляду освітніх програм;
- 3) щорічне оцінювання здобувачів вищої освіти, науково-педагогічних і педагогічних працівників закладу вищої освіти та регулярне оприлюднення результатів таких оцінювань на офіційному веб-сайті закладу вищої освіти, на інформаційних стендах та в будь-який інший спосіб;
- 4) забезпечення підвищення кваліфікації педагогічних, наукових і науково-педагогічних працівників;
- 5) забезпечення наявності необхідних ресурсів для організації освітнього процесу, у тому числі самостійної роботи студентів, за кожною освітньою програмою;
- 6) забезпечення наявності інформаційних систем для ефективного управління освітнім процесом;
- 7) забезпечення публічності інформації про освітні програми, ступені вищої освіти та кваліфікації;
- 8) забезпечення дотримання академічної доброчесності працівниками закладів вищої освіти та здобувачами вищої освіти, у тому числі створення і забезпечення функціонування ефективної системи запобігання та виявлення академічного плагіату;
- 9) інших процедур і заходів.

V. Використана література

1. Закон України «Про вищу освіту»: від 1 липня 2014 р. № 1556-VII // Відомості Верховної Ради (ВВР). – 2014. – № 37-38. – С. 2004.
2. Закон України «Про освіту»: від 5 вересня 2017 р. № 2145-VIII // Відомості Верховної Ради (ВВР). – 2017. – № 38-39. – С. 2017.
3. Постанова Кабінету Міністрів України «Про затвердження переліку галузей знань і спеціальностей, за якими здійснюється підготовка здобувачів вищої освіти» : від 29 квітня 2015 р. № 266. – Режим доступу: http://search.ligazakon.ua/l_doc2.nsf/link1/KP150266.html.
4. Наказ Міністерства освіти і науки України «Про затвердження Переліку предметних спеціальностей спеціальності 014 «Середня освіта (за предметними спеціальностями)», за якими здійснюється формування і розміщення державного замовлення та поєднання спеціальностей (предметних спеціальностей) в системі підготовки педагогічних кадрів» : від 12 травня 2016 № 506. – Режим доступу: <https://zakon.rada.gov.ua/laws/show/266-2015-%D0%BF#Text>.
5. Національна рамка кваліфікацій: [Постанова Кабінету Міністрів України](#) від 25 червня 2020 р. № 519 «Про внесення змін у додаток до постанови Кабінету Міністрів України від 23 листопада 2011 р. № 1341». – Режим доступу: <https://zakon.rada.gov.ua/laws/show/519-2020-%D0%BF#n2>
6. Національний класифікатор України: Класифікатор професій ДК 003:2010: від 28.07.2010 р. № 327: – Режим доступу: <https://zakon.rada.gov.ua/rada/show/va327609-10#Text>.
7. Ліцензійні умови провадження освітньої діяльності. Постанова КМУ від 30.12.2015 “ 1187 (в редакції постанови КМУ від 24.03.2021 № 365.) – Режим доступу: <https://zakon.rada.gov.ua/laws/show/365-2021-п#Text>
8. Методичні рекомендації до розроблення освітніх програм підготовки фахівців різних рівнів вищої освіти у Хмельницькому національному університеті (схвалені Науково-методичною радою університету, протокол від 26.12.2018 № 4).
9. Стратегія розвитку Хмельницького національного університету на 2021 – 2025 р.р. – Режим доступу: <http://www.khnu.km.ua/root/files/01/01/020.pdf>.