

МІНІСТЕРСТВО ОСВІТИ І НАУКИ УКРАЇНИ
ХМЕЛЬНИЦЬКИЙ НАЦІОНАЛЬНИЙ УНІВЕРСИТЕТ

ЗАТВЕРДЖЕНО



Вчена рада Хмельницького
національного університету
протокол від 25.05.2023 № 13

Голова Вченої ради
Микола СКИБА

ОСВІТНЬО-ПРОФЕСІЙНА ПРОГРАМА

Вид освітньої програми

СЕРЕДНЯ ОСВІТА.

ТРУДОВЕ НАВЧАННЯ ТА ТЕХНОЛОГІЇ, ІНФОРМАТИКА

Назва освітньої програми

РІВЕНЬ ВИЩОЇ ОСВІТИ	Другий (магістерський)
ГАЛУЗЬ ЗНАНЬ	01 Освіта/ Педагогіка
СПЕЦІАЛЬНІСТЬ	014 Середня освіта (за предметними спеціальностями)
ПРЕДМЕТНА СПЕЦІАЛЬНІСТЬ	014.10 Середня освіта (Трудове навчання та технології)
ДОДАТКОВА ПРЕДМЕТНА СПЕЦІАЛЬНІСТЬ	014.09 Середня освіта (Інформатика)
ОСВІТНЯ КВАЛІФІКАЦІЯ	Магістр освіти за спеціальністю Середня освіта (Трудове навчання та технології), Середня освіта (Інформатика)

ЗАТВЕРДЖЕНО

Вченою радою ХНУ (Перша редакція)
протокол від 26.06.2017 № 15

ЗМІНИ ВНЕСЕНО:

Рішення Вченої ради ХНУ
протокол від 26.08.2020 № 1

Рішення Вченої ради ХНУ
протокол від 28.04.2022 № 16

**Освітня програма зі змінами
вводиться у дію**

з 01 09 2023 р.

Наказ від 05.07. 2023 № 24

Ректор Сергій МАТЮХ

ВНЕСЕНО

Кафедра технологічної та професійної освіти і декоративного мистецтва

Протокол від 16.05.2023 № 12

Зав. кафедри  Ірина АНДРОШУК
Підпис Ім'я, ПРІЗВИЩЕ

ПРОЄКТНА ГРУПА

Гарант (Керівник проєктної групи)

 Ірина АНДРОШУК, докт. пед. наук, проф.
Підпис Ім'я, ПРІЗВИЩЕ, вчений ступінь, звання

Члени проєктної групи:

 Вікторія ХРЕНОВА, канд. пед. наук, доц.
Підпис Ім'я, ПРІЗВИЩЕ, вчений ступінь, звання

 Олександр ЛІВШУН, канд. пед. наук, доц.
Підпис Ім'я, ПРІЗВИЩЕ, вчений ступінь, звання

ПОГОДЖЕНО:

Вчена рада
гуманітарно-педагогічного факультету

Протокол від 17.05.2023 № 10

Голова вченої ради  Людмила СТАНІСЛАВОВА
Підпис Ім'я, ПРІЗВИЩЕ

Навчально-методичний відділ

Завідувач  Лариса ЛЮБОХИНЕЦЬ
Підпис Ім'я, ПРІЗВИЩЕ

Навчальний відділ

Завідувач  Олег САМОЛЮК
Підпис Ім'я, ПРІЗВИЩЕ

Відділ забезпечення якості вищої освіти

Завідувач  Ганна КРАСИЛЬНИКОВА
Підпис Ім'я, ПРІЗВИЩЕ

ЛИСТ ПОГОДЖЕННЯ

Доктор педагогічних наук, професор,
декан факультету
інженерно-педагогічної освіти
Уманського державного
педагогічного університету
імені Павла Тичини



Іваніслав ТКАЧУК

Доктор педагогічних наук, професор,
проректор із стратегічного планування
та наукової роботи
Кременецької обласної
гуманітарно-педагогічної академії
імені Тараса Шевченка



Микола КУРАЧ

Директор
Хмельницького обласного центру
науково-технічної творчості
учнівської молоді



Михайло МАРИЦЬОК

Директор Хмельницької гімназії №1
імені Володимира Крasiцького



Святослав РАТУШНЯК

Голова студентської ради
гуманітарно-педагогічного факультету



Віолета БАРАНЮК

1. Профіль освітньої програми

Середня освіта. Трудове навчання та технології, інформатика

1 – Загальна інформація	
Повна назва закладу вищої освіти та структурного підрозділу	Хмельницький національний університет Гуманітарно-педагогічний факультет Кафедра технологічної та професійної освіти і декоративного мистецтва
Ступінь вищої освіти	Ступінь вищої освіти – магістр.
Назва освітньої кваліфікації	Магістр освіти за спеціальністю Середня освіта (Трудове навчання та технології), Середня освіта (Інформатика)
Професійна(і) кваліфікація(ї)	Вчитель трудового навчання та технологій, вчитель інформатики
Кваліфікація в дипломі	Магістр освіти. Середня освіта (Трудове навчання та технології), Середня освіта (Інформатика). Вчитель трудового навчання та технологій, вчитель інформатики
Офіційна назва освітньої програми	Середня освіта. Трудове навчання та технології, інформатика
Тип диплому та обсяг освітньої програми	Диплом магістра, одиничний; обсяг освітньої програми – 90 кредитів ЄКТС, термін навчання – 1 рік 4 місяці
Наявність акредитації	Міністерство освіти і науки України (рішення Акредитаційної комісії від 27.12.2013 р., протокол № 108 (Наказ МОН України від 08.01.2014 р. № 1-л)). Термін дії сертифіката серії НД за № 2389991 від 9.10.2017 р. – до 01.07.2024 р.
Цикл / рівень	НРК України – 7 рівень, FQ-EHEA – другий цикл, EQFLLL – 7 рівень
Передумови	Наявність ступеня вищої освіти бакалавра
Мова (и) викладання	Українська
Термін дії освітньої програми	До наступного оновлення, не перевищуючи періоду акредитації
Інтернет-адреса постійного розміщення опису освітньої програми	https://khmnu.edu.ua/014-tn-m-op/
2 – Мета освітньої програми	
Формування особистості професіонала, здатного вирішувати складні професійні завдання і проблеми інноваційного та дослідницького характеру в динамічних умовах розвитку закладів загальної середньої освіти під час викладання трудового навчання, технологій та інформатики.	
3 – Характеристика програми	
Предметна область (галузь знань, спеціальність, спеціалізація (за наявності))	Галузь знань: 01 Освіта/ Педагогіка Спеціальність: 014 Середня освіта (за предметними спеціальностями); Предметна спеціальність: 014.10 Середня освіта (Трудове навчання та технології) Додаткова предметна спеціальність: 014.09 Середня освіта (Інформатика) Об'єкт вивчення: організація і забезпечення освітнього процесу у закладах освіти; педагогічні теорії, концепції, методики викладання освітніх і спеціальних дисциплін.

	<p>Цілі навчання: підготовка професіоналів, здатних розв'язувати складні задачі і проблеми за предметними спеціальностями в освітній діяльності, що передбачає проведення досліджень та/або здійснення інновацій та характеризується невизначеністю умов і вимог.</p> <p>Теоретичний зміст предметної області: сучасні теоретичні засади фундаментальних і прикладних наук галузі, достатні для формування спеціалізованих умінь/навичок розв'язання проблем, необхідних для проведення досліджень та/або провадження інноваційної діяльності.</p> <p>Методи, методики та технології: загальнонаукові методи пізнання та дослідницької діяльності, освітні технології та методики формування системи компетентностей за відповідними спеціальностями в закладах освіти, інформаційно-комунікаційні технології.</p> <p>Інструментарій та обладнання: сучасне інформаційно-комунікаційне обладнання для освітнього процесу; спеціалізоване технологічне обладнання і програмне забезпечення; інформаційні ресурси та технології; бази для проведення практик.</p>
Орієнтація освітньої програми	Освітньо-професійна
Основний фокус освітньої програми та спеціалізації	<p>Спеціальна освіта в галузі Освіта/Педагогіка за спеціальністю Середня освіта (за предметними спеціальностями).</p> <p>Освітньо-професійна програми поєднує дві предметні спеціальності: 014.10 Середня освіта (Трудове навчання та технології) й 014.09 Середня освіта (Інформатика) і забезпечує підготовку вчителя закладу загальної середньої освіти з трудового навчання та технологій й інформатики.</p> <p>Ключові слова: трудове навчання та технології, декоративно-прикладне мистецтво, художня обробка конструкційних матеріалів, інформатика, програмне забезпечення, методика навчання, заклади загальної середньої освіти.</p>
Особливості програми	<p>Забезпечуються інтеграцією психолого-педагогічної, методичної, художньо-технічної й інформаційно-комп'ютерної підготовки та поєднанням двох предметних спеціальностей 014.10 Середня освіта (Трудове навчання та технології) й 014.09 Середня освіта (Інформатика) в процесі підготовки майбутніх учителів з урахуванням сучасних вимог до освітнього процесу та використання цифрових технологій у закладах загальної середньої освіти.</p>
4 – Придатність випусників до працевлаштування та подальшого навчання	
Придатність до працевлаштування	<p>Випусник освітнього ступеня магістр після успішного виконання освітньої програми здатен виконувати професійну роботу фахівця і відповідно до Національного класифікатора України : Класифікатор професій (ДК 003:2010) займати первинну посаду за категоріями:</p> <p>2320 – вчитель закладу загальної середньої освіти;</p> <p>2359.2 – організатор позакласної та позашкільної виховної роботи з дітьми.</p>

Подальше навчання	Продовження навчання на третьому (освітньо-науковому) рівні вищої освіти та набуття додаткових кваліфікацій в системі освіти дорослих.
5- Викладання та оцінювання	
Викладання та навчання	Методи організації, стимулювання та мотивації, контролю за ефективністю навчально-пізнавальної діяльності і її корекції; інтерактивні, бінарні методи, методи проблемного навчання, евристичні та дослідницькі; професійно-орієнтовані методики. Студентоцентроване викладання проводиться у формі мультимедійних, проблемних, інтерактивних лекцій; практичних занять із використанням тренінгових, проєктних, саморозвиваючих, інтерактивних, цифрових технологій та технологій колективного навчання тощо.
Оцінювання	<i>Оцінювання навчальних досягнень студентів</i> здійснюється за інституційною чотирибальною шкалою («відмінно», «добре», «задовільно», «незадовільно») і вербальною («зараховано», «незараховано») та шкалою ECTS (A, B, C, D, E, FX, F). <i>Форми контролю:</i> семестрові заліки й іспити; усне та письмове опитування; тестування; оцінювання практичних робіт, звітів із педагогічної та переддипломної практик, проєктів; есе, портфоліо, кваліфікаційна робота та кваліфікаційний іспит.
6 – Програмні компетентності	
Інтегральна компетентність (ІК)	Здатність розв'язувати складні задачі або проблеми в галузі освіти, що передбачає здійснення інновацій та/або проведення педагогічних досліджень і характеризується невизначеністю умов.
Загальні компетентності (ЗК)	ЗК01. Здатність застосовувати знання у практичних ситуаціях. ЗК02. Здатність використовувати цифрові освітні ресурси, інформаційні та комунікаційні технології у професійній діяльності. ЗК03. Здатність планувати та управляти освітньою діяльністю, забезпечувати та оцінювати якість виконуваних робіт. ЗК04. Здатність виявляти та вирішувати проблеми у сфері професійної діяльності, бути критичним і самокритичним. ЗК05. Здатність генерувати нові ідеї (креативність) та приймати обґрунтовані рішення. ЗК06. Здатність розробляти та презентувати освітні проєкти, управляти ними та мотивувати виконавців на досягнення спільної мети. ЗК07. Здатність здійснювати науково-педагогічні дослідження, прогнозувати та презентувати їх результати.
Фахові компетентності спеціальності (ФК)	ФК01. Здатність до поглиблення знань і розуміння предметної області та професійної діяльності. ФК02. Здатність використовувати інновації у професійній діяльності. ФК03. Здатність здійснювати моніторинг власної педагогічної діяльності і визначати потреби, перспективи та наявні ресурси для професійного розвитку впродовж життя. ФК04. Здатність до моделювання змісту навчання, формування в учнів ключових компетентностей та здійснення інтегрованого навчання.

	<p>ФК05. Здатність використовувати ефективні шляхи мотивації учнів до саморозвитку, спрямовувати їх на прогрес і формувати у них обґрунтовану позитивну самооцінку.</p> <p>ФК06. Здатність до конструктивної та безпечної взаємодії з учасниками освітнього процесу.</p> <p>ФК07. Здатність забезпечувати функціонування безпечного та інклюзивного освітнього середовища.</p> <p>ФК08. Здатність формувати в учнів культуру академічної доброчесності та дотримуватися її принципів у власній професійній діяльності.</p>
<p>Компетентності предметних спеціальностей (ПК)</p>	<p><i>014.10 Середня освіта (Трудове навчання та технології)</i></p> <p>ПК01. Здатність до розуміння функції та тенденцій розвитку технологічної освіти, цілей, змісту та структури освітніх програм різних рівнів.</p> <p>ПК02. Здатність до формування у здобувачів освіти ключових і предметних компетентностей технологічної галузі з урахуванням їхніх індивідуальних особливостей.</p> <p>ПК03. Здатність організувати процес творчої предметно-перетворювальної діяльності учнів і керувати його реалізацією у закладах загальної середньої та позашкільної освіти.</p> <p>ПК04. Здатність застосовувати ефективні педагогічні методики й освітні технології для забезпечення якості технологічної освіти та її оцінки.</p> <p>ПК05. Здатність сприймати інновації в галузі технології та висвітлювати їхню суть у процесі реалізації технологічної освіти.</p> <p>ПК06. Здатність розв'язувати спеціалізовані задачі технологічної освіти, пов'язаних із застосуванням цифрових, комп'ютерних та інформаційних технологій проектування, конструювання і моделювання, вибором матеріалів, виконанням необхідних розрахунків та оцінок.</p> <p>ПК07. Здатність до комплексного планування, організації та здійснення освітніх, творчих, науково-дослідних проєктів, підготовки аналітичної звітної документації, презентацій, портфоліо.</p> <p>ПК08. Здатність організувати освітній процес відповідно до вимог безпеки життєдіяльності і охорони праці в межах функціональних обов'язків вчителя технологій.</p> <p><i>014.09 Середня освіта (Інформатика)</i></p> <p>ПК01. Здатність розуміти концептуальні засади освіти в галузі інформатики та методики її викладання у закладах освіти, тенденції розвитку інформатики й інформатизації суспільства, використовувати теоретичні знання і практичні вміння щодо формування у здобувачів освіти базових і предметних інформатичних компетентностей.</p> <p>ПК02. Здатність до поглиблення знань і розуміння предметної області та професійної діяльності.</p>

	<p>ПК03. Здатність визначати специфіку викладання інформатики у профільній школі, розв'язувати задачі шкільного курсу інформатики різних профілів та вибіркового модуля, виявляти готовність до організації навчального процесу з інформатики у профільних класах.</p> <p>ПК04. Здатність розробляти діагностичний інструментарій та здійснювати діагностику, моніторинг і оцінювання якості набутих знань і сформованих вмінь з інформатики у здобувачів освіти.</p> <p>ПК05. Здатність розробляти та реалізовувати навчальні проекти з інформатики, проекти із залученням інформаційних технологій, інтегровані завдання, завдання прикладного характеру.</p> <p>ПК06. Здатність до організації і проведення позанавчальної роботи здобувачів освіти з інформатики, їх самостійної і дослідницької роботи.</p> <p>ПК07. Здатність розуміти інноваційні ІКТ-зорієнтовані педагогічні технології та використовувати їх в навчальному процесі.</p> <p>ПК08. Здатність проектувати електронні освітні ресурси, використовувати їх у навчальному процесі, здійснювати експертне оцінювання педагогічної спроможності електронних ресурсів, їх адаптацію до вимог і потреб педагогічного процесу.</p>
--	---

7 – Програмні результати навчання (ПРН)

	<p>ПРН01. Демонструє вміння застосовувати знання з психології, педагогіки, фундаментальних і прикладних наук (відповідно до предметної спеціальності) у практичних ситуаціях здійснення освітньої діяльності, поглиблює знання з предметної області.</p> <p>ПРН02. Демонструє вміння використовувати цифрові освітні ресурси, інформаційні та комунікаційні технології для пошуку, обробки та обміну інформацією у професійній діяльності, презентації власних та спільних результатів, реалізації дистанційного та змішаного навчання тощо.</p> <p>ПРН03. Називає і описує основні принципи, функції, сучасні форми та методи управління освітньої діяльності, демонструє вміння планувати й управляти освітньою діяльністю, забезпечувати та оцінювати її якість.</p> <p>ПРН04. Формулює наявні проблеми у сфері освітньої діяльності, демонструє навички їх критичного аналізу, генерує нові ідеї, аргументує можливі шляхи їх вирішення та критично оцінює їх спроможність.</p> <p>ПРН05. Описує методику розробки освітніх проектів, пояснює зміст та призначення їх етапів, аналізує спроможність управління процесом їх впровадження, прогнозує очікувані результати.</p> <p>ПРН06. Визначає і характеризує основні принципи, закони та методики науково-педагогічних досліджень; описує апарат науково-педагогічного дослідження, демонструє навички презентації результатів науково-педагогічного дослідження.</p>
--	---

	<p>ПРН07. Визначає, аналізує та характеризує педагогічні інновації, демонструє вміння їх практичного застосування у професійній діяльності.</p> <p>ПРН08. Описує показники якості педагогічної діяльності, аналізує можливі впливи на них внутрішніх і зовнішніх чинників, визначає індивідуальні професійні потреби, шляхи покращення власної педагогічної майстерності, обирає ресурси для професійного розвитку впродовж життя.</p> <p>ПРН09. Демонструє уміння класифікувати, упорядковувати і узагальнювати навчальний матеріал відповідно до умов навчального процесу, потреб формування ключових компетентностей та інтегрованого навчання.</p> <p>ПРН10. Називає і аналізує шляхи мотивації учнів до саморозвитку, демонструє вміння розробляти план практичної реалізації для формування адекватної позитивної самооцінки й я-ідентичності.</p> <p>ПРН11. Демонструє уміння забезпечувати конструктивну та безпечну взаємодію з учасниками освітнього процесу.</p> <p>ПРН12. Знає та дотримується умов функціонування безпечного та інклюзивного освітнього середовища.</p> <p>ПРН13. Демонструє здатність діяти автономно і в команді.</p> <p>ПРН14. Демонструє дотримання культури академічної доброчесності у власній діяльності та демонструє вміння формувати її в учнів.</p> <p>014.10 – Середня освіта (Трудове навчання та технології)</p> <p>ПРН01. Використовує загальноприйнятту технічну термінологію державною мовою під час планування і реалізації проєкту; обґрунтовує усно і письмово державною мовою технології проєктування і виготовлення виробів.</p> <p>ПРН02. Демонструє навички з читання технологічних карт, розуміння технічних записів у інструкціях та інших матеріалах.</p> <p>ПРН03. Вибирає відповідні математичні методи для виконання технологічних завдань у різних сферах діяльності; використовує або будує прості математичні моделі для розв'язання технологічних проблем.</p> <p>ПРН04. Демонструє вміння використовувати знання з природничих, технічних та технологічних наук для формулювання мети творчого технологічного проєкту, визначення шляхів її досягнення, пошуку обґрунтованих рішень і формулювання висновків.</p> <p>ПРН05. Демонструє вміння трансформувати здобуті знання про матеріали, технології та обладнання для удосконалення технологічного процесу, створення нового чи покращення існуючого продукту (послуги) наданням йому нових якостей.</p> <p>ПРН06. Пояснює способи розумного і раціонального використання природних ресурсів, ощадливого використання матеріалів у процесах предметно-перетворювальної діяльності; оцінює вплив технологічних процесів на стан навколишнього середовища.</p>
--	---

	<p>ПРН07. Демонструє навички технічного проєктування та моделювання з використанням цифрового середовища.</p> <p>ПРН08. Відтворює нормативні положення щодо охорони праці та техніки безпеки під час експлуатації інструментів і технологічного обладнання в навчальному процесі, забезпечення протипожежної безпеки та захисту довкілля у процесах предметно-перетворювальної діяльності, а також дії учасників навчального процесу під час надзвичайних ситуацій.</p> <p style="text-align: center;">014.09 Середня освіта (Інформатика)</p> <p>ПРН01. Розуміє концептуальні засади освіти в галузі інформатики та методики її викладання у закладах освіти, тенденції розвитку інформатики й інформатизації суспільства.</p> <p>ПРН02. Демонструє теоретичні знання і практичні вміння щодо формування у здобувачів освіти базових і предметних інформатичних компетентностей.</p> <p>ПРН03. Проявляє здатність до пошуку додаткової інформації, її самостійного опрацювання з метою поглиблення знань предметної області.</p> <p>ПРН04. Розуміє і визначає специфіку викладання інформатики у профільній школі, демонструє вміння організації навчального процесу з інформатики у профільних класах</p> <p>ПРН05. Володіє вміннями розв'язку задач шкільного курсу інформатики різних профілів і вибіркового модулів, вміє аналізувати та оцінювати ефективність їх розв'язку.</p> <p>ПРН06. Вміє розробляти діагностичний інструментарій та проводити діагностику, моніторинг і оцінювання якості набутих знань і сформованих умінь з інформатики у здобувачів освіти.</p> <p>ПРН07. Вміє розробляти і реалізовувати навчальні проєкти з інформатики та проєкти із залученням інформаційних технологій.</p> <p>ПРН08. Вміє розробляти інтегровані завдання та завдання прикладного характеру, використовувати у навчальному процесі.</p> <p>ПРН09. Вміє організовувати і проводити позанавчальну, самостійну і дослідницьку роботу здобувачів освіти з інформатики.</p> <p>ПРН10. Знає і розуміє сутність інноваційних ІКТ-зорієнтованих педагогічних технологій та впроваджує їх у навчальному процесі.</p> <p>ПРН11. Вміє проєктувати електронні освітні ресурси, використовувати їх у навчальному процесі, здійснювати експертне оцінювання педагогічної спроможності електронних ресурсів, їх адаптацію до вимог і потреб педагогічного процесу.</p>
8 – Ресурсне забезпечення реалізації програми	
Кадрове забезпечення	Склад науково-педагогічних, педагогічних працівників, який забезпечує реалізацію освітньої програми, відповідає вимогам Ліцензійних умов провадження освітньої діяльності на другому (магістерському) рівні вищої освіти (постанова КМУ від 24.03.2021 р. № 365).

Матеріально-технічне забезпечення	<p>Забезпечення спеціалізованими лабораторіями (майстернями) та комп'ютерними класами: навчальні майстерні з: обробки деревини; художньої мозаїки та випалювання по деревині; нетрадиційних технік художньої обробки матеріалів та малярства; килимарства, плетіння і вишивки; текстильної пластики; кабінет з основ композиції та орнаментики; кабінет теорії та методики навчання і виховання зі стаціонарним мультимедійним обладнанням; комп'ютерні класи, обладнані сучасними персональними комп'ютерами з відповідним програмним забезпеченням та цілодобовим доступом до мережі Інтернет; зал каталогів та електронної інформації, зали наукової бібліотеки.</p> <p>Матеріально-технічне забезпечення підготовки здобувачів вищої освіти відповідає вимогам Ліцензійних умов провадження освітньої діяльності (постанова КМУ від 24.03.2021 № 365).</p> <p>Забезпечення приміщеннями соціально-побутової інфраструктури та гуртожитками: спортивні комплекси – навчальний корпус фізичного виховання, водна та спортивна база, спортивні зали; гуртожитки – №1, 2, 3, 4, 5; буфети.</p>
Інформаційне та навчально-методичне забезпечення	<p>Фонд бібліотеки Хмельницького національного університету, навчально-методичні матеріали освітніх компонентів розміщених в модульному середовищі для навчання (робочі програми дисциплін, силабуси навчальних дисциплін, конспекти лекцій, методичні рекомендації до виконання практичних занять, програми та методичні рекомендації щодо проходження педагогічної і переддипломної практик, написання кваліфікаційної роботи тощо).</p>
9 – Академічна мобільність	
Національна кредитна мобільність	<p>На основі двосторонніх угод між Хмельницьким національним університетом та закладами вищої освіти України, зокрема із: Кременецькою обласною гуманітарно-педагогічною академією імені Тараса Шевченка; Уманським державним педагогічним університетом імені Павла Тичини тощо.</p>
Міжнародна кредитна мобільність	<p>На основі двосторонніх угод між Хмельницьким національним університетом та зарубіжними закладами вищої освіти.</p>
Навчання іноземних здобувачів вищої освіти	<p>Можливість навчання іноземних здобувачів за умови вивчення ними курсу української мови</p>

II. Перелік компонентів освітньої програми та їх логічна послідовність

2.1. Перелік компонентів освітньої програми

Шифр КОП	Компоненти освітньої програми (КОП) (навчальні дисципліни, курсові проекти (роботи), практики, кваліфікаційна робота)	Кількість кредитів ЄКТС	Форма підсумкового контролю	Семестр
ОБОВ'ЯЗКОВІ КОМПОНЕНТИ ОСВІТНЬОЇ ПРОГРАМИ				
Загальна підготовка (ОЗП)				
ОЗП.01	Професійна майстерність у педагогічній діяльності	5	іспит	1
ОЗП.02	Методологія і організація науково-педагогічних досліджень	5	залік	2
ОЗП.03	Безпечне освітнє середовище	4	залік	2
Професійна підготовка (ОПП)				
ОПП.01	Методика технологічного навчання в профільній середній освіті	5	іспит	1
ОПП.02	Проектна діяльність	5	іспит	1
ОПП.03	Методика навчання інформатики в профільній середній освіті	5	іспит	1
ОПП.04	Візуально-об'єктне програмування	5	залік	1
ОПП.05	Цифрові технології в освіті	4	залік	2
ОПП.06	Нетрадиційні техніки художньої обробки матеріалів з практикумом	5	залік	1
ОПП.07	Педагогічна практика у закладах загальної середньої освіти	9	диф. залік	2
ОПП.08	Переддипломна практика	5	диф. залік	3
ОПП.09	Кваліфікаційна робота	9	захист	3
	Кваліфікаційний іспит		іспит	2
Загальний обсяг обов'язкових компонентів		66		
ВИБІРКОВІ КОМПОНЕНТИ ОСВІТНЬОЇ ПРОГРАМИ				
	Вибіркові дисципліни другого семестру	8	залік*	2
	Вибіркові дисципліни третього семестру	16	залік*	3
Загальний обсяг вибірових компонентів		24		
Загальний обсяг освітньої програми		90		

*Кількість заліків залежить від вибору студентами дисциплін вільного вибору

2.2. Структурно-логічна схема освітньої програми

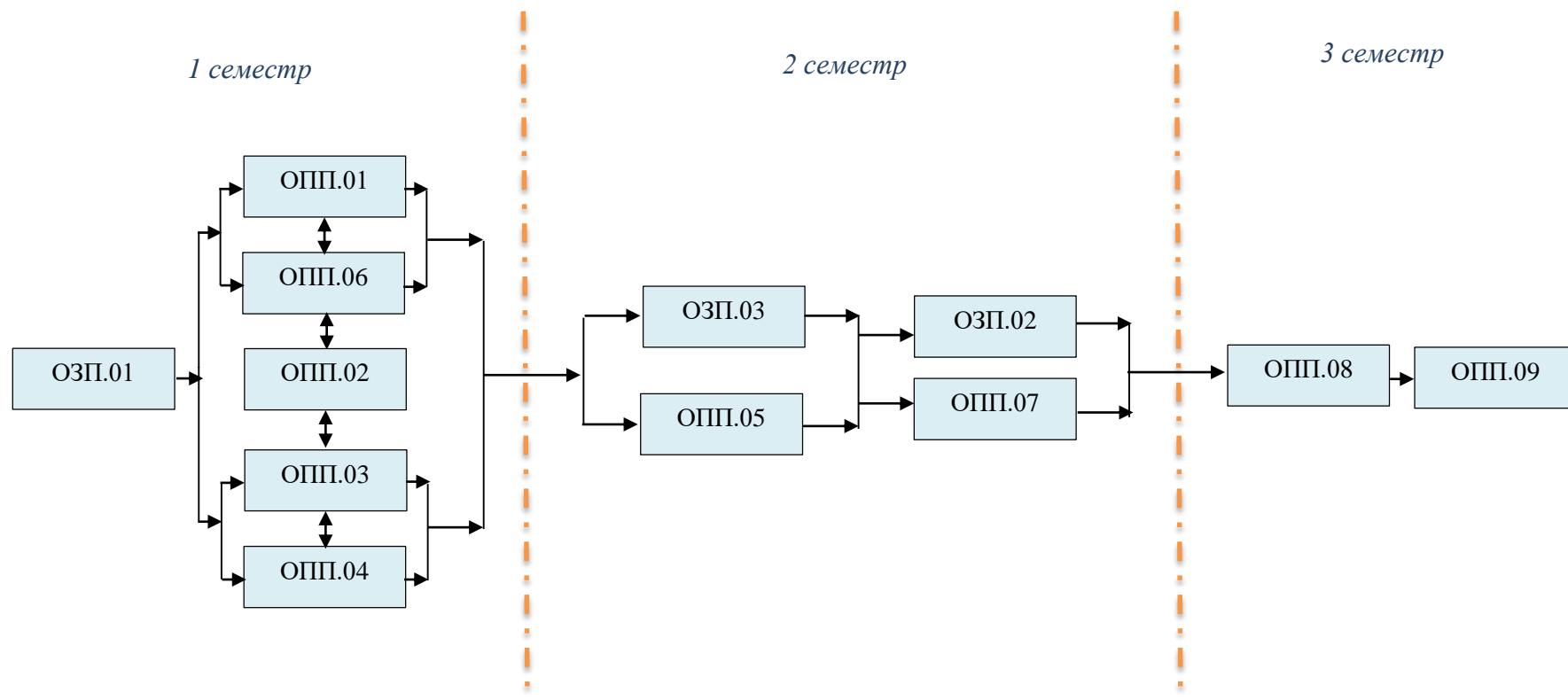

IV. Матриця відповідності програмних компетентностей компонентам освітньої програми

	ОЗП.01	ОЗП.02	ОЗП.03	ОПП.01	ОПП.02	ОПП.03	ОПП.04	ОПП.05	ОПП.06	ОПП.07	ОПП.08	ОПП.09
ІК	+	+	+	+	+	+	+	+	+	+	+	+
ЗК01	+			+	+	+		+	+	+	+	+
ЗК02				+		+		+		+		
ЗК03				+		+				+		
ЗК04	+	+	+	+	+	+				+	+	+
ЗК05	+	+			+				+	+	+	+
ЗК06					+	+		+		+		+
ЗК07		+									+	+
ФК01				+		+				+	+	+
ФК02				+		+		+	+	+		+
ФК03	+									+	+	
ФК04				+		+				+		
ФК05				+		+				+		
ФК06	+							+		+		
ФК07			+							+		
ФК08		+								+		+
<i>014.10 – Середня освіта (Трудове навчання та технології)</i>												
ПК01				+						+	+	+
ПК02				+						+		
ПК03				+	+				+	+		
ПК04				+						+	+	+
ПК05				+					+	+	+	+
ПК06								+	+	+	+	+
ПК07		+			+					+	+	+
ПК08			+	+						+		
<i>014.09 Середня освіта (Інформатика)</i>												
ПК01						+		+		+		
ПК02						+	+	+		+		
ПК03						+	+			+		
ПК04							+	+		+		
ПК05					+		+	+		+		
ПК06						+				+		
ПК07						+	+	+		+		
ПК08		+					+	+		+		

V. Матриця забезпечення програмних результатів навчання (ПРН) відповідними компонентами освітньої програми

	ОЗП.01	ОЗП.02	ОЗП.03	ОПП.01	ОПП.02	ОПП.03	ОПП.04	ОПП.05	ОПП.06	ОПП.07	ОПП.08	ОПП.09
ПРН01				+		+				+	+	+
ПРН02				+	+	+		+		+		
ПРН03			+			+				+		
ПРН04	+	+			+	+				+	+	+
ПРН05				+	+		+					+
ПРН06		+									+	+
ПРН07				+		+		+		+		
ПРН08	+					+				+		
ПРН09				+		+				+		
ПРН10	+									+		
ПРН11	+									+	+	
ПРН12			+							+		
ПРН13					+							
ПРН14		+			+					+	+	+
<i>014.10 – Середня освіта (Трудове навчання та технології)</i>												
ПРН01				+	+					+		
ПРН02				+	+					+		
ПРН03					+					+		
ПРН04					+				+	+		
ПРН05					+				+	+		
ПРН06					+				+	+		
ПРН07					+			+		+		
ПРН08			+						+	+		

	ОЗП.01	ОЗП.02	ОЗП.03	ОПП.01	ОПП.02	ОПП.03	ОПП.04	ОПП.05	ОПП.06	ОПП.07	ОПП.08	ОПП.09
<i>014.09 Середня освіта (Інформатика)</i>												
ПРН01						+				+		
ПРН02						+	+	+		+		
ПРН03						+	+	+		+		
ПРН04						+				+		
ПРН05							+	+		+		
ПРН06							+			+		
ПРН07					+		+	+		+		
ПРН08							+	+		+		
ПРН09						+				+		
ПРН10								+		+		
ПРН11		+						+		+		

III. Форми атестації здобувачів вищої освіти

Атестація випускників освітньо-професійної програми «Середня освіта. Трудове навчання та технології, інформатика» здійснюється у формі публічного захисту кваліфікаційної роботи та кваліфікаційного іспиту.

Кваліфікаційна робота спрямована на розв'язання складної спеціалізованої задачі або практичної проблеми в галузі середньої освіти за предметною спеціальністю Середня освіта (Трудове навчання та технології), що включає проведення досліджень та/або здійснення інновацій і характеризується невизначеністю умов і вимог.

У кваліфікаційній роботі не може бути академічного плагіату, фабрикації, фальсифікації та інших видів академічної недоброчесності. Кваліфікаційна робота оприлюднюється у репозитарії Хмельницького національного університету.

Кваліфікаційний іспит оцінює рівень досягнення результатів навчання, визначених освітньою програмою за додатковою предметною спеціальністю Середня освіта (Інформатика).

Атестація завершується видачою диплома встановленого зразка про присудження особі ступеня магістра із присвоєнням кваліфікації магістр освіти за спеціальністю Середня освіта (Трудове навчання та технології), Середня освіта (Інформатика). Вчитель трудового навчання та технологій, вчитель інформатики.

Атестація здійснюється відкрито і публічно.

IV. Вимоги до наявності системи внутрішнього забезпечення якості вищої освіти

Система внутрішнього забезпечення якості освітньої діяльності та якості вищої освіти (далі – СВЗЯ) в Університеті відповідає вимогам Європейських стандартів та рекомендацій щодо забезпечення якості вищої освіти (ESG), статті 16 Закону України «Про вищу освіту» (зі змінами) та статті 41 Закону України «Про освіту» (зі змінами). Створена СВЗЯ функціонує на п'яти організаційних рівнях відповідно до Положення про систему внутрішнього забезпечення якості освітньої діяльності та вищої освіти у ХНУ, що розміщені на сайті Університету <https://khnmu.edu.ua/polozhennya-pro-organizacziyu-osvitnoi-diiialnosti/>.

Система внутрішнього забезпечення якості освітньої діяльності та якості вищої освіти передбачає здійснення таких процедур і заходів:

- 1) визначення принципів та процедур забезпечення якості вищої освіти;
- 2) здійснення моніторингу та періодичного перегляду освітніх програм;
- 3) щорічне оцінювання здобувачів вищої освіти, науково-педагогічних і педагогічних працівників закладу вищої освіти та регулярне оприлюднення результатів таких оцінювань на офіційному веб-сайті закладу вищої освіти, на інформаційних стендах та в будь-який інший спосіб;
- 4) забезпечення підвищення кваліфікації педагогічних, наукових і науково-педагогічних працівників;
- 5) забезпечення наявності необхідних ресурсів для організації освітнього процесу, у тому числі самостійної роботи студентів, за кожною освітньою програмою;
- 6) забезпечення наявності інформаційних систем для ефективного управління освітнім процесом;
- 7) забезпечення публічності інформації про освітні програми, ступені вищої освіти та кваліфікації;
- 8) забезпечення дотримання академічної доброчесності працівниками закладів вищої освіти та здобувачами вищої освіти, у тому числі створення і забезпечення функціонування ефективної системи запобігання та виявлення академічного плагіату;
- 9) інших процедур і заходів.

Використанні джерела

1. Закон України “Про освіту” (зі змінами) [Електронний ресурс]. – Режим доступу: <https://zakon.rada.gov.ua/laws/show/2145-19#Text>
2. Закон “Про вищу освіту” (зі змінами). [Електронний ресурс]. – Режим доступу: <https://zakon.rada.gov.ua/laws/show/1556-18#Text>
3. Закон України «Про повну загальну середню освіту» (зі змінами) [Електронний ресурс]. – Режим доступу: <https://zakon.rada.gov.ua/laws/show/463-20#Text>
4. Національна рамка кваліфікацій (в редакції постанови Кабінету Міністрів України від 25 червня 2020 р. № 519). [Електронний ресурс]. – Режим доступу: <https://zakon.rada.gov.ua/laws/show/519-2020-%D0%BF#Text>
5. Методичні рекомендації щодо розроблення стандартів вищої освіти. Наказ МОНУ від 01.06.2017 № 600 (у редакції наказу МОНУ від 30.04.2020 № 584).
6. Наказ МОНУ від 11.07.2019 № 977 «Про затвердження Положення про акредитацію освітніх програм, за якими здійснюється підготовка здобувачів вищої освіти».
7. Наказ МОНУ від 11.11.2022 № 1006 «Деякі питання розміщення державного (регіонального) замовлення, поєднання спеціальностей (предметних спеціальностей), спеціалізацій та присвоєння професійних кваліфікацій педагогічних працівників закладами фахової передвищої, вищої освіти» [Електронний ресурс]. – Режим доступу: <https://zakon.rada.gov.ua/laws/show/z1669-22#Text>
8. Національний класифікатор України: «Класифікатор професій» ДК 003:2010. Режим доступу: <https://zakon.rada.gov.ua/rada/show/va327609-10#n5>.
9. Лист МОНУ від 05.06.2018 № 1/9-377 «Щодо надання роз’яснень стосовно освітніх програм».
10. Ліцензійні умови провадження освітньої діяльності. Затверджені постановою Кабміну України від 30 грудня 2015 р. № 1187 (в редакції постанови Кабінету Міністрів України від 24.03.2021 № 365).
11. Методичні рекомендації до розроблення освітніх програм підготовки фахівців різних рівнів вищої освіти у Хмельницькому національному університеті / Укладачі: В. І. Бегняк, Л. С. Любохинець . – Хмельницький, 2023. 43 с.
12. Положення про освітні програми підготовки здобувачів вищої освіти у Хмельницькому національному університеті. – Режим доступу: <https://khnmu.edu.ua/wp-content/uploads/normatyvni-dokumenty/polozhennya/pro-osvitni-programy-pidgotovky-zdobuvachiv-vyshhoyi-osvity.pdf>
13. Проект стандарту вищої освіти зі спеціальності «Середня освіта» на другому (магістерському) рівні вищої освіти. – Режим доступу: <https://mon.gov.ua/ua/news/mon-proponuye-do-gromadskogo-obgovorennya-proyekt-standartu-vishoyi-osviti-zi-specialnosti-standartu-vishoyi-osviti-zi-specialnosti-014-serednya-osvita-na-drugomu-magisterskomu-rivni-vishoyi-osviti>
14. Професійний стандарт за професіями «Вчитель початкових класів закладу загальної середньої освіти», «Вчитель закладу загальної середньої освіти», «Вчитель з початкової освіти (з дипломом молодшого спеціаліста)». Наказ Міністерства розвитку економіки, торгівлі та сільського господарства України № 2736-20 від 23 грудня 2020 р. Режим доступу: <https://www.me.gov.ua/Files/GetFile?lang=uk-UA&fileId=22daac6a-f0db-4de0-8d49-47aa6b2ecb99>