

МІНІСТЕРСТВО ОСВІТИ І НАУКИ УКРАЇНИ
ХМЕЛЬНИЦЬКИЙ НАЦІОНАЛЬНИЙ УНІВЕРСИТЕТ

ЗАТВЕРДЖЕНО



Вчена рада Хмельницького
національного університету
Протокол від 30.05 2024 р. № 12
Голова вченої ради

Підпис Микола СКИБА

ОСВІТНЬО-ПРОФЕСІЙНА ПРОГРАМА
СЕРЕДНЯ ОСВІТА (УКРАЇНСЬКА МОВА І ЛІТЕРАТУРА)

РІВЕНЬ ВИЩОЇ ОСВІТИ ДРУГИЙ (МАГІСТЕРСЬКИЙ)
ГАЛУЗЬ ЗНАНЬ 01 ОСВІТА/ПЕДАГОГІКА
СПЕЦІАЛЬНІСТЬ 014 СЕРЕДНЯ ОСВІТА (за
предметними спеціальностями)
ПРЕДМЕТНА СПЕЦІАЛЬНІСТЬ 014.01 СЕРЕДНЯ ОСВІТА.
УКРАЇНСЬКА МОВА І
ЛІТЕРАТУРА
ОСВІТНЯ КВАЛІФІКАЦІЯ Магістр середньої освіти за предметною
спеціальністю Українська мова і
література

| | |
|--|---|
| ЗАТВЕРДЖЕНО | Освітня програма зі змінами вводить у дію |
| Вченою радою ХНУ (Перша редакція) протокол від <u>29.04.2021</u> № <u>14</u> | з <u>1.09</u> 20 <u>24</u> р. |
| ЗМІНИ ВНЕСЕНО: | Наказ від <u>01.04</u> 20 <u>24</u> № <u>48</u> |
| Рішення Вченої ради ХНУ протокол від _____ № _____ | Ректор  Сергій МАТЮХ Підпис Ім'я, ПРІЗВИЩЕ |
| Рішення Вченої ради ХНУ протокол від _____ № _____ | |

Хмельницький – 2024

ВНЕСЕНО

Кафедра української філології

Протокол від 18 05 2024 року № 9

В.о.завкафедри [Підпис] Анатолій ЯНЧИШИН
Підпис Ім'я, ПРІЗВИЩЕ

ПРОЄКТНА ГРУПА

Гарант (Керівник проєктної групи)

[Підпис] pryimak@khnmu.edu.ua

Ганна ПРИЙМАК, к. філол.н., доц.
Підпис Ім'я, ПРІЗВИЩЕ, вчений ступінь, звання

Члени проєктної групи:

[Підпис] Любов ОЛІЙНИК, к.філол.н., доц.
Підпис Ім'я, ПРІЗВИЩЕ, вчений ступінь, звання

[Підпис] Оксана ЮЩИШИНА, к.філол.н., доц.
Підпис Ім'я, ПРІЗВИЩЕ, вчений ступінь, звання

ПОГОДЖЕНО

Вчена рада

гуманітарно-педагогічного факультету

Протокол від 22 05 2024 р. № 10

Голова вченої ради

[Підпис] Людмила СТАНІСЛАВОВА
Підпис Ім'я, ПРІЗВИЩЕ

Навчально-методичний відділ

Завідувач [Підпис] Лариса ЛЮБОХИНЕЦЬ
Підпис Ім'я, ПРІЗВИЩЕ

Навчальний відділ

Завідувач [Підпис] Олег САМОЛЮК
Підпис Ім'я, ПРІЗВИЩЕ

Відділ забезпечення якості вищої освіти

Завідувач [Підпис] Ганна КРАСИЛЬНИКОВА
Підпис Ім'я, ПРІЗВИЩЕ

ЛИСТ ПОГОДЖЕННЯ

В. о. директора департаменту освіти та науки Хмельницької міської ради

Ольга КШАНОВСЬКА
Підпис Ім'я, прізвище

Заступник директора з навчально-виховної роботи КЗЗСО «Ліцей № 17»
Хмельницької міської ради, вчитель-методист української мови та літератури

Алла ШПИЛЮК
Підпис Ім'я, прізвище

директор КЗЗСО «Ліцей № 5» Хмельницької міської ради, вчитель української
мови та літератури

Олена БРОВАРСЬКА
Підпис Ім'я, прізвище

Голова студентської ради гуманітарно-педагогічного факультету Хмельницького
національного університету

Карина ГРЕЧАНА
Підпис Ім'я, прізвище

**Профіль освітньої програми із предметної спеціальності
014.01 Середня освіта (Українська мова і література)**

| 1. Загальна інформація | |
|--|--|
| Повна назва закладу вищої освіти та структурного підрозділу | Хмельницький національний університет Гуманітарно-педагогічний факультет Кафедра української філології |
| Ступінь вищої освіти | Магістр |
| Назва освітньої кваліфікації | Магістр середньої освіти за предметною спеціальністю Українська мова і література. |
| Професійна кваліфікація | Вчитель української мови і літератури |
| Офіційна назва освітньої програми | Середня освіта (Українська мова і література) |
| Тип диплому та обсяг освітньої програми | Диплом магістра, одиничний; обсяг освітньої програми – 90 кредитів ЄКТС, термін навчання – 1 рік 4 місяці |
| Наявність акредитації | Первинна акредитація планується у 2024 році |
| Цикл/рівень | НРК України – 7 рівень; FQ-EHEA – другий цикл; EQF LLL – 7 рівень |
| Передумови | Наявність ступеня вищої освіти бакалавра, спеціаліста або магістра іншої спеціальності |
| Мова викладання | Українська |
| Термін дії освітньої програми | До наступного планового оновлення, не перевищуючи періоду акредитації |
| Інтернет адреса постійного розміщення освітньої програми | https://khmnu.edu.ua/ |
| 2. Мета освітньої програми | |
| Здійснювати підготовку компетентного конкурентоспроможного вчителя української мови і літератури, який володіє концептуальними знаннями, що охоплюють сучасні наукові здобутки у сфері професійної діяльності і є основою для оригінального мислення та проведення досліджень, здатний інтегрувати знання та розв'язувати складні завдання у широких або мультидисциплінарних контекстах, критично осмислювати проблеми в освітній галузі. | |
| 3. Характеристика освітньої програми | |
| Предметна область (галузь знань, спеціальність, спеціалізація) | Галузь знань 01 Освіта / Педагогіка; спеціальність 014 Середня освіта; предметна спеціальність 014.01 Середня освіта (Українська мова і література). |
| Опис предметної області | Об'єкт вивчення: організація і забезпечення освітнього процесу у ЗЗСО, педагогічні теорії, концепції, методики навчання української мови та літератури. Цілі навчання: підготовка професіоналів, здатних розв'язувати складні задачі і проблеми за предметною спеціальністю в освітній діяльності, що передбачає проведення досліджень та/або здійснення інновацій та характеризується невизначеністю умов і вимог. Теоретичний зміст предметної області: сучасні теоретичні засади психолого-педагогічних і філологічних наук, достатніх для |

| | |
|--|--|
| | <p>формування загальних, фахових компетентностей і програмних результатів навчання.</p> <p>Методи, методики та технології: загальнонаукові методи пізнання та дослідницької діяльності, освітні технології та методики формування системи компетентностей, інформаційно-комунікаційні технології, технології інтерактивного навчання.</p> <p>Інструментарій та обладнання: сучасне інформаційно-комунікаційне обладнання для освітнього процесу, інформаційні ресурси та технології; бази для проведення практик.</p> |
| Орієнтація освітньої програми | <p>Освітньо-професійна програма орієнтована на підготовку майбутніх фахівців до професійної діяльності у ЗЗСО, зокрема на набуття фахових компетентностей учителів української мови та літератури.</p> <p>Освітні компоненти програми базуються на загальнонавчаних положеннях психолого-педагогічних, філологічних наук та на результатах сучасних наукових досліджень у галузі цих наук.</p> |
| Основний фокус освітньої програми та спеціалізації | <p>Освіта в галузі освіти/педагогіки за спеціальністю Середня освіта з акцентом на формуванні здатності здійснювати інноваційну діяльність у навчанні української мови та літератури.</p> <p>Ключові слова: середня освіта, вища освіта, українська мова і література, сучасна наукова парадигма в галузі середньої освіти, педагогічні дослідження.</p> |
| Особливості програми | <p>Програма містить загальні та фахові компетентності, опанувавши які, фахівці будуть здатні вирішувати складні професійні завдання в галузі мовно-літературної освіти, упроваджувати сучасні педагогічні та інформаційні технології у професійну діяльність.</p> |
| 4. Придатність випускників до працевлаштування та подальшого навчання | |
| Придатність до працевлаштування | <p>Вчитель спеціальності 014 Середня освіта. 014.01 Середня освіта (Українська мова і література) може займатися дослідницькою, педагогічною, проектною, організаційно-управлінською професійною діяльністю; працювати на посаді вчителя української мови та літератури, у засобах масової інформації, у галузі PR-технологій та інших комунікативних технологій.</p> <p>За Національним класифікатором професій ДК 003:2010 фахівець, здатний виконувати зазначені професійні роботи: 2320 – Вчитель закладу загальної середньої освіти</p> |
| Подальше навчання | <p>Можливість продовження навчання на третьому (освітньо-науковому) рівні вищої освіти. Набуття додаткових кваліфікацій у системі післядипломної освіти</p> |
| 5. Викладання та оцінювання | |
| Викладання та навчання | <p>Форми організації навчання: навчальні заняття (лекція, практичне заняття, консультація), самостійна робота, індивідуальні завдання, практична підготовка, науково-дослідна робота.</p> <p>Методи навчання: словесні (пояснення, бесіди, дискусії), наочні (пояснювально-ілюстративні, демонстративні), практичні (проблемно-пошукові, проектні). Технології навчання: інформаційно-комп'ютерні, інтерактивні, ігрові, самостійної навчально-пізнавальної роботи студентів, технології змішаного навчання.</p> <p>Студентоцентрикований підхід у викладанні та навчанні.</p> |
| Оцінювання | <p>Оцінювання навчальних досягнень студентів здійснюється за інституційною 4-бальною («відмінно», «добре», «задовільно»,</p> |

| | |
|---|--|
| | «незадовільно») і вербальною («зараховано», «незараховано») системами, за шкалою ЄКТС. Форми контролю: семестрові заліки й іспити; усне та письмове опитування; тестування; захисти звітів із педагогічної практики, проєктів, есе та ін. |
| 6. Програмні компетентності | |
| Інтегральна компетентність (ІК) | ІК.01. Здатність розв'язувати складні завдання і проблеми навчально-виховної, методичної, науково-дослідницької діяльності в галузі освіти, що передбачає здійснення інновацій та проведення науково-педагогічної діяльності. |
| Загальні компетентності (ЗК) | ЗК 01. Здатність спілкуватися державною мовою на високому рівні як усно, так і письмово. ЗК 02. Здатність бути критичним і самокритичним. ЗК 03. Здатність до пошуку, опрацювання та аналізу інформації з різних джерел. ЗК 04. Здатність працювати в команді та автономно. ЗК 05. Здатність здійснювати іншомовну комунікативну діяльність. ЗК 06. Здатність генерувати нові ідеї (креативність). ЗК 07. Здатність використовувати цифрові освітні ресурси, інформаційні й комунікаційні технології. |
| Спеціальні (фахові, предметні) компетентності (ФК) | ФК 01. Здатність проєктувати й ефективно реалізовувати зміст навчання і зміст освіти у закладах загальної середньої освіти відповідно до психолого-педагогічних засад. ФК 02. Здатність здійснювати планування й організацію освітнього процесу з метою забезпечення розвитку особистості учня. ФК 03. Здатність обирати й розробляти навчально-методичне забезпечення для освітньої діяльності. ФК 04. Здатність у практичній діяльності застосовувати сучасні підходи до викладання української мови і літератури, інноваційні технології в процесі навчання української мови та літератури. ФК 05. Здатність здійснювати моніторинг власної педагогічної діяльності і визначати потреби, перспективи та наявні ресурси для професійного розвитку. ФК 06. Здатність оперувати основними поняттями, концепціями і фактами сучасної мовознавчої та літературознавчої науки. ФК 07. Здатність застосовувати знання з провідних галузей мовознавства та літературознавства у практичній діяльності. ФК 08. Здатність вільно володіти іноземною мовою й уміння висловлювати і тлумачити поняття, думки, факти та погляди в професійній діяльності. ФК 09. Здатність орієнтуватися в українському літературному процесі на тлі європейського, критично осмислювати нові художні тенденції, формувати національну свідомість, державницьку позицію, культурний світогляд учнів, їхні ціннісні орієнтації на основі сприйняття здобутків українського / європейського письменства. ФК 10. Здатність здійснювати аналіз історичного розвитку літературознавства у взаємозв'язках із сьогоденням. ФК 11. Здатність застосовувати методи навчання української мови та літератури у закладах загальної середньої освіти. ФК 12. Здатність здійснювати об'єктивний контроль і оцінювання |

| | |
|---|---|
| | <p>рівня навчальних досягнень учнів з української мови та літератури; аналізувати засвоєння ними навчальної інформації для корекції та оптимізації освітнього процесу.</p> <p>ФК 13. Здатність до проведення навчальних занять та забезпечення досягнень запланованих результатів навчання з урахуванням індивідуальних особливостей та потреб учнів.</p> <p>ФК 14. Здатність використовувати ефективні шляхи мотивації учнів до саморозвитку, спрямовувати їх на прогрес і формувати у них обґрунтовану позитивну самооцінку.</p> <p>ФК 15. Здатність забезпечувати функціонування безпечного та інклюзивного освітнього середовища.</p> <p>ФК 16. Здатність формувати в учнів культуру академічної доброчесності та дотримуватися її принципів у власній професійній діяльності.</p> <p>ФК 17. Здатність застосовувати сучасні наукові методи філологічних досліджень з мови та літератури, самостійно проводити науково-дослідницьку роботу.</p> <p>ФК 18. Здатність визначати концептуальні моделі мовних фактів та верифікувати їх; реалізовувати обґрунтовані знання основних мовознавчих понять із теорії, історії мови.</p> <p>ФК 19. Здатність застосовувати поглиблені знання із мовознавчих, літературознавчих дисциплін для вирішення професійних завдань; вільно користуватися спеціальною термінологією в обраній галузі філологічних досліджень.</p> <p>ФК 20. Здатність планувати, організовувати, виконувати та презентувати прикладне дослідження з української мови / літератури, застосовувати елементи теоретичного й експериментального дослідження в професійній діяльності.</p> <p>ФК 21. Здатність до абстрактного мислення, аналізу та синтезу, порівняння педагогічних явищ; уміння здійснювати пошук, оброблення, аналіз, систематизацію інформації з різних джерел; здатність проваджувати дослідницьку / інноваційну діяльність із дотриманням правил академічної доброчесності та професійної етики.</p> |
| 7. Програмні результати навчання (ПРН) | |
| | <p>ПРН 01. Володіти державною мовою для реалізації письмової та усної комунікації, зокрема в ситуаціях професійного й наукового спілкування.</p> <p>ПРН 02. Володіти концептуальними засадами навчання української мови та української літератури.</p> <p>ПРН 03. Орієнтуватися в різних лінгвістичних напрямках і школах (літературних напрямках і течіях), критично осмислювати історичні надбання та новітні досягнення мовознавчої (літературознавчої) науки, демонструвати власну інтерпретацію літературних (мовних) явищ.</p> <p>ПРН 04. Уміти використовувати знання з іноземної мови у дослідницькій діяльності, у міжнародній комунікації.</p> <p>ПРН 05. Здійснювати науковий аналіз мовного, мовленнєвого й літературного матеріалу, інтерпретувати та структурувати його з урахуванням доцільних методологічних принципів, формулювати узагальнення на основі самостійно опрацьованих даних.</p> <p>ПРН 06. Уміти застосовувати поглиблені знання з теорії української</p> |

| | |
|---|---|
| | <p>мови (літератури) для вирішення професійних завдань, вільно користуватися спеціальною термінологією в галузі досліджень з української філології.</p> <p>ПРН 07. Уміти планувати й організувати освітній процес відповідно до умов реалізації Концепції Нової української школи, забезпечувати створення безпечного середовища під час освітнього процесу в сучасних умовах.</p> <p>ПРН 08. Уміти оцінювати власну навчальну та дослідницьку діяльність, будувати і втілювати ефективну стратегію саморозвитку та професійного самовдосконалення впродовж життя.</p> <p>ПРН 09. Дотримуватися основ запобігання корупції, суспільної та академічної доброчесності на рівні, необхідному для формування нетерпимості до корупції та проявів недоброчесної поведінки серед здобувачів освіти.</p> <p>ПРН 10. Уміти створювати зв'язні монологічні і діалогічні тексти в усній і писемній формах, володіє методикою формування мовленнєвої компетенції здобувачів освіти.</p> <p>ПРН 11. Застосовувати сучасні методики і технології, зокрема інформаційні, для успішного й ефективного здійснення професійної діяльності.</p> <p>ПРН 12. Визначати проблематику сучасного літературознавства. Аналізувати літературні твори, художній текст як окреме естетичне ціле й з огляду на його місце в літературному процесі.</p> <p>ПРН 13. Характеризувати український літературний процес у його зв'язку з європейським, визначати їх спільні і відмінні риси.</p> <p>ПРН 14. Забезпечувати створення та функціонування інклюзивного середовища під час освітнього процесу в ЗЗСО.</p> <p>ПРН 15. Знаходити оптимальні шляхи ефективної взаємодії у професійному колективі та з представниками інших професійних груп різного рівня.</p> <p>ПРН 16. Володіти сучасними методиками перевірки знань з української мови та літератури.</p> <p>ПРН 17. Уміти організувати і здійснювати освітній процес у ЗЗСО, демонструвати власні педагогічні здібності у філологічній підготовці учнів і в організації заходів у ЗЗСО, розробляти систему заходів і підходів для покращення освітнього процесу.</p> |
| 8. Ресурсне забезпечення реалізації програми | |
| Кадрове забезпечення | Керівник проєктної групи та викладацький склад, який забезпечує її реалізацію, відповідає вимогам Ліцензійних умов провадження освітньої діяльності на другому (магістерському) рівні вищої освіти. |
| Матеріально-технічне забезпечення | <p>Матеріально-технічне забезпечення підготовки здобувачів вищої освіти відповідає вимогам Ліцензійних умов провадження освітньої діяльності. Постанова КМУ від 30.12.2015 р. № 1187 (у редакції Постанови КМУ від 24.03. 2021 р. № 365).</p> <p>Матеріально-технічна база кафедри української філології включає: приміщення кафедри, навчальні аудиторії, зокрема кабінет української мови (ауд. 4-411), кабінет історії української літератури (ауд. 4-432), кабінет методики навчання української мови та літератури, лабораторія НУШ (ауд. 4-409).</p> <p>Кабінети мають належне навчально-методичне та матеріально-</p> |

| | |
|---|--|
| | технічне забезпечення. |
| Інформаційне та навчально-методичне забезпечення | Інформаційні ресурси: 1. Модульне середовище для навчання. Доступ до ресурсу: https://msn.khmnu.edu.ua/ 2. Електронна бібліотека університету. Доступ до ресурсу: http://library.khmnu.edu.ua/ 3. Репозитарій ХНУ. Доступ до ресурсу: https://elar.khmnu.edu.ua/ Навчально-методичне забезпечення ОПП Середня освіта (Українська мова і література) складається з таких елементів: освітньо-професійна програма; навчальний план; індивідуальний навчальний план студента; робочі програми навчальних дисциплін; силабуси; програми практики; методичні вказівки до виконання кваліфікаційної роботи, методична документація для організації практичної та самостійної роботи студентів із ОК ОПП. |
| 9. Академічна мобільність | |
| Національна кредитна мобільність | На основі двосторонніх угод між Хмельницьким національним університетом та закладами вищої освіти України. Кам'янець-Подільським національним університетом ім. І. Огієнка Київським національним університетом ім. Т. Шевченка. Львівським національним університетом ім. І. Франка Українським державним університетом ім. М. Драгоманова Національним університетом Острозька академія |
| Міжнародна кредитна мобільність | Можливість участі у міжнародних програмах мовної та практичної підготовки, а також у програмах обміну та академічної мобільності згідно з укладеними угодами та міжнародними проєктами. |
| Навчання іноземних здобувачів вищої освіти | Не здійснюється навчання іноземних здобувачів вищої освіти, що пов'язано зі специфікою спеціальності. |

II. Перелік компонентів освітньої програми та їх логічна послідовність

2.1. Перелік компонентів освітньої програми

| Шифр КОП | Компоненти освітньої програми (КОП) (навчальні дисципліни, курсові проекти (роботи), практики, кваліфікаційна робота) | Кількість кредитів ЄКТС | Форма підсумкового контролю | Семестр |
|--|--|-------------------------|-----------------------------|---------|
| ОБОВ'ЯЗКОВІ КОМПОНЕНТИ ОСВІТНЬОЇ ПРОГРАМИ | | | | |
| ЗАГАЛЬНА ПІДГОТОВКА (ОЗП) | | | | |
| ОЗП.01 | Педагогіка та психологія освітньої діяльності | 4 | залік | 1 |
| ОЗП.02 | Іноземна мова (за професійним спрямуванням) | 4 | залік | 1 |
| ОЗП.03 | Методологія та організація науково-педагогічних досліджень | 4 | залік | 2 |
| ОЗП.04 | Сучасні технології в освітній діяльності | 4 | іспит | 1 |
| ПРОФЕСІЙНА ПІДГОТОВКА (ОПП) | | | | |
| ОПП.01 | Методика навчання української мови в закладах загальної середньої освіти | 5 | іспит | 2 |
| ОПП.02 | Методика навчання української літератури в закладах загальної середньої освіти | 5 | іспит | 2 |
| ОПП.03 | Основні тенденції розвитку української літератури | 5 | іспит | 1 |
| ОПП.04 | Проблемні питання української мови | 5 | іспит | 1 |
| ОПП.05 | Педагогічна практика в закладах загальної середньої освіти | 12 | диф.залік | 3 |
| ОПП.06 | Переддипломна практика | 7 | диф.залік | 3 |
| ОПП.07 | Кваліфікаційна робота | 11 | Публічний захист | 3 |
| | Загальний обсяг обов'язкових компонентів | | 66 | |
| ВИБІРКОВІ КОМПОНЕНТИ ОСВІТНЬОЇ ПРОГРАМИ | | | | |
| | Вибіркові дисципліни 1 семестру | 8 | залік* | 1 |
| | Вибіркові дисципліни 2 семестру | 16 | залік* | 2 |
| | Загальний обсяг вибіркового компонентів | | 24 | |
| | Загальний обсяг освітньої програми | | 90 | |

* - кількість заліків залежить від кількості обраних вибіркового дисциплін у семестрі в межах встановлених кредитів ЄКТС

2.2. Структурно-логічна схема освітньої програми

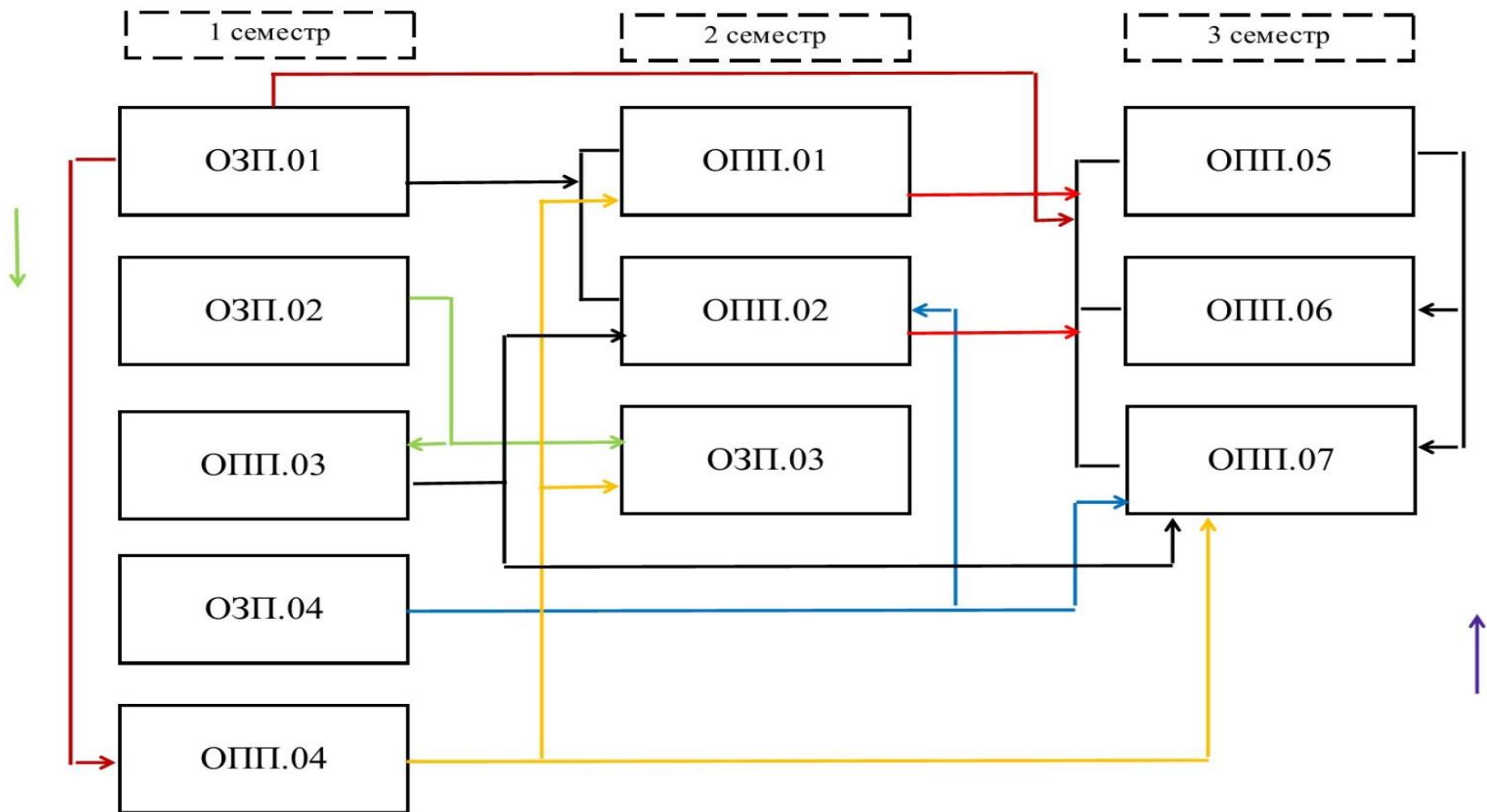

Таблиця 1. Матриця відповідності програмних компетентностей компонентам освітньої програми

| | ОЗП.01 | ОЗП.02 | ОЗП.03 | ОЗП.04 | ОПП.01 | ОПП.02 | ОПП.03 | ОПП.04 | ОПП.05 | ОПП.06 | ОПП.07 |
|-------|--------|--------|--------|--------|--------|--------|--------|--------|--------|--------|--------|
| ІК.01 | + | + | + | + | + | + | + | + | + | + | + |
| ЗК 01 | | | + | | | | | + | + | + | + |
| ЗК 02 | | | + | | | | | | + | + | + |
| ЗК 03 | + | | + | | | | + | + | + | + | + |
| ЗК 04 | + | | | | | | | | + | | |
| ЗК 05 | | + | | | | | | | | | |
| ЗК 06 | + | | + | | + | + | | | + | + | + |
| ЗК 07 | + | | | + | + | + | | | + | + | + |
| ФК 01 | + | | | + | + | + | | | + | + | |
| ФК 02 | + | | | + | + | + | | | + | + | |
| ФК 03 | + | | | + | + | + | | | + | + | + |
| ФК 04 | | | | | + | + | | | + | + | |
| ФК 05 | + | | | + | + | + | | | + | + | + |
| ФК 06 | | | + | | | | + | + | | + | + |
| ФК 07 | | | | | | | + | + | | | |
| ФК 08 | | + | + | | | | | | | | + |
| ФК 09 | | | | | | | + | | | | + |
| ФК 10 | | | | | | | + | | | + | + |
| ФК 11 | | | | | + | + | | | + | | |
| ФК 12 | | | | | + | + | | | + | | |
| ФК 13 | + | | | + | + | + | | | + | | |
| ФК 14 | + | | | + | + | + | | | + | | |
| ФК 15 | + | | | + | + | + | | | + | | |
| ФК 16 | | | + | + | + | + | | | + | + | + |
| ФК 17 | | | + | | | | | + | | + | + |
| ФК 18 | | | | | | | | + | | | + |
| ФК 19 | | | | | | | | + | + | + | + |
| ФК 20 | | | | | | | | | | + | + |
| ФК 21 | + | | + | | | | | | | + | + |

**Таблиця 2. Матриця забезпечення програмних результатів навчання (ПРН)
відповідними компонентами освітньої програми**

| | ОЗП.01 | ОЗП.02 | ОЗП.03 | ОЗП.04 | ОПП.01 | ОПП.02 | ОПП.03 | ОПП.04 | ОПП.05 | ОПП.06 | ОПП.07 |
|--------|--------|--------|--------|--------|--------|--------|--------|--------|--------|--------|--------|
| ПРН 01 | | | + | | + | + | | + | + | + | + |
| ПРН 02 | | + | + | + | + | + | | | + | | |
| ПРН 03 | | | + | | | | + | | | + | + |
| ПРН 04 | | + | + | | | | | | | + | + |
| ПРН 05 | | + | + | | | | + | + | | + | + |
| ПРН 06 | | | | | | | | | | | + |
| ПРН 07 | + | | | + | + | + | | | + | | |
| ПРН 08 | + | | + | + | + | + | | | + | + | + |
| ПРН 09 | | | + | | + | + | | + | | + | + |
| ПРН 10 | | | | | + | + | | | | | + |
| ПРН 11 | + | | | + | + | + | | | + | + | + |
| ПРН 12 | | | | | | | + | | | | + |
| ПРН 13 | | | | | | | + | | | | + |
| ПРН 14 | + | | | + | + | + | | | + | | |
| ПРН 15 | + | | | | | | | | + | | |
| ПРН 16 | + | | | + | + | + | | | + | | |
| ПРН17 | + | | | + | + | + | | | + | | |

III Форми атестації здобувачів вищої освіти

Атестація випускників освітньої програми Середня освіта предметної спеціальності 014.01 Середня освіта (Українська мова і література) здійснюється у формі публічного захисту кваліфікаційної роботи.

Кваліфікаційна робота має бути перевірена на плагіат і розміщена у репозитарії Хмельницького національного університету. Атестація завершується видачею диплома встановленого зразка про присудження випускнику ступеня магістра із присвоєнням освітньої кваліфікації магістр середньої освіти (за предметною спеціальністю «Українська мова і література») і професійної кваліфікації – вчитель української мови та літератури.

IV Вимоги до наявності системи внутрішнього забезпечення якості вищої освіти

Система внутрішнього забезпечення якості освітньої діяльності та якості вищої освіти в Хмельницькому національному університеті відповідає вимогам Європейських стандартів та рекомендацій щодо забезпечення якості вищої освіти (ESG) та статті 16 Закону України «Про вищу освіту» (2014). Система функціонує на п'яти організаційних рівнях відповідно до розроблених нормативних документів, що розміщені на сайті Університету: https://vzia.khmn.edu.ua/?_gl Система забезпечення закладами вищої освіти якості освітньої діяльності та якості вищої освіти (система внутрішнього забезпечення якості) передбачає здійснення таких процедур і заходів:

- 1) визначення принципів та процедур забезпечення якості вищої освіти;
- 2) здійснення моніторингу та періодичного перегляду освітніх програм;
- 3) щорічне оцінювання здобувачів вищої освіти, науково-педагогічних і педагогічних працівників закладу вищої освіти та регулярне оприлюднення результатів таких оцінювань на офіційному веб-сайті закладу вищої освіти, на інформаційних стендах та в будь-який інший спосіб;
- 4) забезпечення підвищення кваліфікації педагогічних, наукових і науково-педагогічних працівників;
- 5) забезпечення наявності необхідних ресурсів для організації освітнього процесу, у тому числі самостійної роботи студентів, за кожною освітньою програмою;
- 6) забезпечення наявності інформаційних систем для ефективного управління освітнім процесом;
- 7) забезпечення публічності інформації про освітні програми, ступені вищої освіти та кваліфікації;
- 8) забезпечення дотримання академічної доброчесності працівниками закладів вищої освіти та здобувачами вищої освіти, у тому числі створення і забезпечення функціонування ефективної системи запобігання та виявлення академічного плагіату;
- 9) інших процедур і заходів.

V. Використана література

1. Закон України «Про вищу освіту»: від 1 липня 2014 р. № 1556-VII // Відомості Верховної Ради (ВВР). 2014. № 37-38. С. 2004.
2. Закон України «Про освіту»: від 5 вересня 2017 р. № 2145-VIII // Відомості Верховної Ради (ВВР). 2017. № 38-39. С. 2017.
3. Постанова Кабінету Міністрів України «Про затвердження переліку галузей знань і спеціальностей, за якими здійснюється підготовка здобувачів вищої освіти» : від 29 квітня 2015 р. № 266. Режим доступу: http://search.ligazakon.ua/l_doc2.nsf/link1/KP150266.html.
4. Наказ Міністерства освіти і науки України «Про затвердження Переліку предметних спеціальностей спеціальності 014 Середня освіта (за предметними спеціальностями), спеціалізацій предметної спеціальності 014.02 Середня освіта (Мова та зарубіжна література (із зазначенням мови)), спеціалізацій спеціальностей 015 Професійна освіта (за спеціалізаціями) та 016 Спеціальна освіта, за якими здійснюється розміщення державного (регіонального) замовлення» : від 4 березня 2024 № 506. Режим доступу: <https://zakon.rada.gov.ua/laws/show/z0405-24#>
5. Національна рамка кваліфікацій: [Постанова Кабінету Міністрів України](#) від 25 червня 2020 р. № 519 «Про внесення змін у додаток до постанови Кабінету Міністрів України від 23 листопада 2011 р. № 1341». Режим доступу: <https://zakon.rada.gov.ua/laws/show/519-2020-%D0%BF#n2>
6. Національний класифікатор України: Класифікатор професій ДК 003:2010: від 28.07.2010 р. № 327: – Режим доступу: <https://zakon.rada.gov.ua/rada/show/va327609-10#Text>.
7. Ліцензійні умови провадження освітньої діяльності. Постанова КМУ від 30.12.2015 “ 1187 (в редакції постанови КМУ від 24.03.2021 № 365.) Режим доступу: <https://zakon.rada.gov.ua/laws/show/365-2021-п#Text>
8. Методичні рекомендації до розроблення освітніх програм підготовки фахівців різних рівнів вищої освіти у Хмельницькому національному університеті (схвалені Науково-методичною радою університету, протокол № 53 від 22.02.2024)..
9. Стратегія розвитку Хмельницького національного університету на 2021 – 2025 р.р. Режим доступу: <https://khmnu.edu.ua/wp-content/uploads/normatyvni-dokumenty/ustanovchi/strategiya-rozvytku-khnu-na-2021-2025.pdf>