

МІНІСТЕРСТВО ОСВІТИ І НАУКИ УКРАЇНИ  
ХМЕЛЬНИЦЬКИЙ НАЦІОНАЛЬНИЙ УНІВЕРСИТЕТ

ЗАТВЕРДЖЕНО



Вчена рада Хмельницького  
національного університету  
протокол від 30.05.2024 №12  
Рішення Вченої ради  
Микола СКИБА

ОСВІТНЬО-ПРОФЕСІЙНА ПРОГРАМА

ПРОФЕСІЙНА ОСВІТА.

ТЕХНОЛОГІЯ ВИРОБІВ ЛЕГКОЇ ПРОМИСЛОВОСТІ (швейні вироби)

План освітньої програми

<b>РІВЕНЬ ВИЩОЇ ОСВІТИ</b>	Другий (магістерський)
<b>ГАЛУЗЬ ЗНАНЬ</b>	01 Освіта/ Педагогіка
<b>СПЕЦІАЛЬНІСТЬ</b>	015 Професійна освіта (за спеціалізаціями)
<b>СПЕЦІАЛІЗАЦІЯ</b>	015.36 Професійна освіта (Технологія виробів легкої промисловості)
<b>ОСВІТНЯ КВАЛІФІКАЦІЯ</b>	Магістр з професійної освіти за спеціалізацією технологія виробів легкої промисловості

ЗАТВЕРДЖЕНО

Вченою радою ХНУ (Перша редакція)  
протокол від 25.06.2020 № 11

**ЗМІНИ ВНЕСЕНО:**

Рішення Вченої ради ХНУ  
протокол від 27.05.2021 № 16

Рішення Вченої ради ХНУ  
Протокол від 25.05.2023 №13

Освітня програма зі змінами  
вводиться у дію

з \_\_\_\_\_ 2024 р.

Наказ від \_\_\_\_\_

Ректор  Сергій МАТЮХ

## ВНЕСЕНО

Кафедра технологічної та професійної освіти і декоративного мистецтва

Протокол від 20.05.2024 р. № 10

Зав. кафедри

 Ірина АНДРОШУК  
Підпис Ім'я, ПРІЗВИЩЕ

## ПРОЄКТНА ГРУПА

Гарант (Керівник проєктної групи)

 Ганна КРАСИЛЬНИКОВА д-р пед.наук, проф.  
Підпис Ім'я, ПРІЗВИЩЕ, вчений ступінь, звання  
E-mail: [krasylnykovah@khnmu.edu.ua](mailto:krasylnykovah@khnmu.edu.ua)

Члени проєктної групи:

 Ірина АНДРОШУК д-р пед.наук, проф.  
Підпис Ім'я, ПРІЗВИЩЕ, вчений ступінь, звання  
 Олена МІЩЕНКО канд.тех.наук, ст. викл.  
Підпис Ім'я, ПРІЗВИЩЕ, вчений ступінь, звання

## ПОГОДЖЕНО:

Вчена рада факультету гуманітарно-педагогічного

Протокол від 22.05.2024 р. № 10

Голова вченої ради

 Людмила СТАНІСЛАВОВА  
Підпис Ім'я, ПРІЗВИЩЕ

Навчально-методичний відділ

Завідувачка  Лариса ЛЮБОХИНЕЦЬ  
Підпис Ім'я, ПРІЗВИЩЕ

Навчальний відділ

Завідувач  Олег САМОЛЮК  
Підпис Ім'я, ПРІЗВИЩЕ

Відділ забезпечення якості вищої освіти

Завідувачка  Ганна КРАСИЛЬНИКОВА  
Підпис Ім'я, ПРІЗВИЩЕ

## ЛИСТ ПОГОДЖЕННЯ

Директорка Науково-методичного центру професійно-технічної освіти та підвищення кваліфікації інженерно- педагогічних працівників у Хмельницькій області

Назва організації (підприємства)

Підпис

Людмила ШЕВЧУК

Ім'я, ПРІЗВИЩЕ

Директорка ДНЗ «Хмельницький центр професійно-технічної освіти сфери послуг»

Назва організації (підприємства)

Підпис

Свеліна ЦАРЬОВА

Ім'я, ПРІЗВИЩЕ

Директорка ПП «Анкор-стиль»

Назва організації (підприємства)

Підпис

Наталія КОРЧЕВА

Ім'я, ПРІЗВИЩЕ

Голова студентської ради гуманітарно-педагогічного факультету

Назва факультету

Підпис

Каріна ГРЕЧАНА

Ім'я, ПРІЗВИЩЕ

**I. Профіль освітньої програми зі спеціальності 015 Професійна освіта (за спеціалізаціями) за спеціалізацією 015.36 Професійна освіта (Технологія виробів легкої промисловості)**

<b>1. Загальна інформація</b>	
<b>Повна назва закладу вищої освіти та структурного підрозділу</b>	Хмельницький національний університет Гуманітарно-педагогічний факультет Кафедра технологічної та професійної освіти і декоративного мистецтва
<b>Ступінь вищої освіти</b>	Магістр
<b>Назва освітньої кваліфікації</b>	Магістр з професійної освіти за спеціалізацією технологія виробів легкої промисловості
<b>Офіційна назва освітньої програми</b>	Освітньо-професійна програма. Професійна освіта. Технологія виробів легкої промисловості (швейні вироби)
<b>Тип диплому та обсяг освітньої програми</b>	Диплом магістра, одиничний, 90 кредитів ЄКТС (повна форма навчання), термін навчання – 1 рік 4 місяці
<b>Наявність акредитації</b>	Сертифікат про акредитацію освітньої програми, виданий Національним агентством із забезпечення якості вищої освіти України 17.12.2021 р. №2590. Строк дії сертифіката 01.07.2027 р.
<b>Цикл/рівень</b>	НРК України – 7 рівень, FQ-ЕНЕА – другий цикл, EQF LLL – 7 рівень
<b>Передумови</b>	Наявність ступеня вищої освіти бакалавра, спеціаліста, магістра
<b>Мова(и) викладання</b>	Українська
<b>Термін дії освітньої програми</b>	До наступного оновлення, не перевищуючи періоду акредитації
<b>Інтернет адреса постійного розміщення освітньої програми</b>	<a href="https://khmnu.edu.ua/project-op-m-gpf/">https://khmnu.edu.ua/project-op-m-gpf/</a>
<b>2. Мета освітньої програми</b>	
Підготовка конкурентоспроможного фахівця – викладача професійної (професійно-технічної) освіти, який володіє теоретичною базою методичної та управлінської діяльності, сучасними освітніми інструментами та технологіями, здатного вирішувати складні задачі і проблеми в освіті інноваційного та дослідницького характеру за спеціалізацією «Технологія виробів легкої промисловості» (швейні вироби)	
<b>3. Характеристика освітньої програми</b>	
<b>Предметна область (галузь знань, спеціальність, спеціалізація (за наявності))</b>	Галузь знань 01 Освіта/Педагогіка Спеціальність 015 Професійна освіта (за спеціалізаціями) Спеціалізація 015.36 Професійна освіта (Технологія виробів легкої промисловості) <b>Об'єкти вивчення та/або діяльності:</b> структура та

	<p>функціональні компоненти системи професійної освіти; теоретичні основи, технології та обладнання для виконання спеціальних робіт, пов'язаних із використанням інноваційних методів відповідних наук на підприємствах, в установах та організаціях галузі/сфери відповідно до спеціалізації.</p> <p><b>Цілі навчання:</b> підготовка фахівців, здатних розв'язувати складні задачі і проблеми за спеціалізацією професійної освіти у професійній діяльності та/або у процесі навчання, що передбачає проведення досліджень та/або здійснення інновацій та характеризується невизначеністю умов і вимог.</p> <p><b>Теоретичний зміст предметної області:</b> основні поняття, концепції, принципи та їх використання для пояснення фактів та прогнозованих результатів у галузі професійної освіти за спеціалізаціями.</p> <p><b>Методи, методики та технології:</b> методи організації, здійснення, стимулювання, мотивації та контролю за ефективністю і корекції навчально-пізнавальної діяльності; бінарні, інтегровані (універсальні) методи навчання; професійно-орієнтовані методики; навчальні, виховні розвивальні освітні та технології коучингу.</p> <p><b>Інструменти та обладнання:</b> спеціалізовані лабораторне і технологічне обладнання та програмне забезпечення відповідно до спеціалізації</p>
<p><b>Орієнтація освітньої програми</b></p>	<p>Освітньо-професійна програма</p>
<p><b>Основний фокус освітньої програми та спеціалізації</b></p>	<p>Спеціальна освіта в галузі Освіта/Педагогіка за спеціальністю Професійна освіта (Технологія виробів легкої промисловості).</p> <p>Програма спрямована на вивчення особливостей організації та провадження освітнього процесу підготовки фахівців в галузі технології виробів легкої промисловості (швейні вироби) в закладах професійної (професійно-технічної) освіти на базі прогресивних форм організації освітнього процесу та використання сучасних інформаційних технологій</p> <p><b>Ключові слова:</b> структура та функціональні компоненти система професійної (професійно-технічної) освіти, освітній процес, технології навчання, швейні вироби, новітні швейні матеріали та технології</p>
<p><b>Особливості програми</b></p>	<p>Програма передбачає вивчення навчальних дисциплін в галузі професійної освіти та дисциплін зі спеціалізації «Технологія виробів легкої промисловості» (швейні вироби) в умовах сучасних швейних підприємств різних форм власності</p>
<p><b>4. Придатність випускників до працевлаштування та подальшого навчання</b></p>	

<b>Придатність до працевлаштування</b>	Випускник магістерського рівня вищої освіти після успішного виконання освітньо-професійної програми здатен виконувати професійну роботу фахівця і відповідно до Національного класифікатора України : Класифікатора професій (ДК 003:2010) займати первинну посаду: 2321 – Викладач закладу професійної (професійно-технічної) освіти
<b>Подальше навчання</b>	Продовження навчання на третьому (освітньо-науковому) рівні вищої освіти та набуття додаткових кваліфікацій в системі освіти дорослих
<b>5. Викладання та оцінювання</b>	
<b>Викладання та навчання</b>	Методи організації, стимулювання та мотивації, контролю за ефективністю навчально-пізнавальної діяльності і його корекції; бінарні методи (проблемного навчання, евристичні та дослідницькі); професійно-орієнтовані методики; навчальні, виховні, розвивальні освітні технології та технології коучингу для застосовування у процесі освітньої, науково-виробничої, проєктної, організаційної діяльності
<b>Оцінювання</b>	Поточне оцінювання результатів навчання: усне та письмове опитування, тестування, захист звітів з практик, презентація есе та тематичних виступів; проміжне оцінювання (атестація), підсумкове семестрове оцінювання (екзамени, заліки, в т.ч. диференційовані, які проводяться в усній, письмовій формах або їх поєднанні), захист кваліфікаційної роботи
<b>6. Програмні компетентності</b>	
<b>Інтегральна компетентність (ІК)</b>	Здатність розв'язувати задачі дослідницького та/або інноваційного характеру і проблем у професійній освіті
<b>Загальні компетентності (ЗК)</b>	ЗК 01. Здатність до абстрактного мислення, аналізу та синтезу. ЗК 02. Здатність до пошуку, оброблення та аналізу інформації з різних джерел. ЗК 03. Здатність спілкуватися з представниками інших професійних груп різного рівня (з експертами з інших галузей знань/видів економічної діяльності). ЗК 04. Здатність працювати в міжнародному контексті. ЗК 05. Здатність мотивувати людей та рухатися до спільної мети. ЗК 06. Здатність діяти соціально відповідально та свідомо. ЗК 07. Здатність до міжособистісної взаємодії.
<b>Спеціальні (фахові, предметні) компетентності (ФК)</b>	ФК 01. Здатність застосовувати і розробляти нові підходи до вирішення задач дослідницького та/або інноваційного характеру і проблем професійної освіти. ФК 02. Здатність враховувати різноманітність студентів при плануванні і реалізації освітнього процесу в професійній освіті.

ФК 03. Здатність застосовувати і створювати нові освітні інструменти і технології та інтегрувати їх в освітнє середовище професійної освіти.

ФК 04. Здатність аналізувати, прогнозувати, критичного осмислювати проблеми у професійній освіті, приймати ефективні рішення щодо їх розв'язання.

ФК 05. Здатність розробляти і реалізовувати проекти у професійній освіті, у тому числі міждисциплінарні, здійснювати їх інформаційне, методичне, матеріальне, фінансове та кадрове забезпечення.

ФК 06. Здатність управляти стратегічним розвитком команди в процесі здійснення професійної діяльності.

ФК 07. Навички консультування у сфері професійної освіти.

**Додатково визначені освітньою програмою:**

ФК 08 Здатність проектувати конкурентоспроможні моделі одягу на основі використання новітніх матеріалів та сучасних технологій

### **7. Програмні результати навчання (ПРН)**

ПРН 01. Знати на рівні новітніх досягнень основні концепції сталого розвитку суспільства, освіти і методології наукового пізнання у сфері професійної освіти.

ПРН 2. Ефективно використовувати сучасні цифрові інструменти, інформаційні технології та ресурси у професійній, інноваційній та/або дослідницькій діяльності.

ПРН 3. Ефективно формувати комунікаційну стратегію, здійснювати ділову комунікацію і доносити зрозуміло і недвозначно свої думки та аргументи до фахівців та широкого загалу, вести професійну дискусію.

ПРН 4. Вільно спілкуватися державною та іноземною мовами усно і письмово для обговорення і презентації результатів професійної діяльності, досліджень та проектів.

ПРН 5. Обирати оптимальну стратегію колективної діяльності, міжособистісного спілкування та взаємодії для реалізації комплексних проектів у професійній освіті та міждисциплінарних проектів з урахуванням етичних, правових, соціальних та економічних аспектів.

ПРН 6. Організовувати освітній процес у сфері професійної освіти на основі людиноцентрованого підходу та сучасних досягнень педагогіки і психології, керувати пізнавальною діяльністю, здійснювати ефективне та об'єктивне оцінювання результатів навчання здобувачів освіти.

ПРН 7. Створювати освітнє середовище, що є сприятливим для здобувачів освіти і забезпечує досягнення визначених результатів навчання.

ПРН 8. Здійснювати у науковій та професійній літературі, базах даних, інших джерелах пошук необхідної інформації з професійної освіти і дотичних питань, систематизувати, аналізувати та оцінювати відповідну інформацію.

ПРН 9. Будувати і досліджувати моделі процесів у галузі професійної освіти.

ПРН 10 Здійснювати консультативну діяльність у сфері професійної освіти.

**Додатково визначені освітньою програмою:**

ПРН 11 Уміти створювати конкурентоспроможні моделі одягу на основі використання новітніх матеріалів та сучасних технологій

## 8. Ресурсне забезпечення реалізації програми

Кадрове забезпечення	Проведення освітньої діяльності здійснюють члени групи забезпечення спеціальності, які працюють за основним місцем роботи в університеті, мають кваліфікацію відповідно до спеціальності та відповідають іншим кадровим вимогам визначеними чинними Ліцензійними умовами провадження освітньої діяльності. Склад групи забезпечення відповідає Ліцензійним вимогам: 100 % загальної чисельності членів групи забезпечення спеціальності мають науковий ступінь та/або вчене звання, 40 % – науковий ступінь доктора наук та/або вчене звання професора.
Матеріально-технічне забезпечення	<p><b>Забезпечення аудиторним фондом:</b> загальна площа будівель університету складає 77304 кв. м в тому числі 23932 кв. м загальної площі приміщень навчальних корпусів №1-4, бібліотечного корпусу, навчального корпусу фізичного виховання, навчально-виробничих корпусів № 1-2, навчально-виробничої майстерні, водної та спортивної бази, будинку побуту, гуртожитків №1-5.</p> <p><b>Забезпечення спеціалізованими лабораторіями (майстернями) та комп'ютерними класами:</b> навчальні майстерні з оброблення швейних матеріалів, обладнані промисловими швейними машинами, обладнанням для волого-теплого оброблення, розкрійними столами та різноманітними пристосуваннями і інструментами; навчальні кабінети педагогічного проектування і методики навчання зі стаціонарним мультимедійним обладнанням; три комп'ютерні класи, обладнані сучасними персональними комп'ютерами з відповідним програмним забезпеченням, клієнтським доступом до університетського сервера корпоративної комунікації та цілодобовим доступом до мережі Інтернет; зал каталогів та електронної інформації, зали наукової бібліотеки.</p> <p>Матеріально-технічне забезпечення відповідає технологічним вимогам Ліцензійних умов провадження освітньої діяльності (в редакції Постанови КМУ від 24.03.2021 № 365).</p> <p><b>Забезпечення приміщеннями соціально-побутової інфраструктури та гуртожитками:</b> Спортивні комплекси – навчальний корпус фізичного виховання, водна та спортивна база, спортивні зали. Гуртожитки – №1, 2, 3, 4, 5. Їдальні (4), буфети (8).</p>
Інформаційне та навчально-методичне забезпечення	Освітня програма, навчальний план, робочі програми навчальних дисциплін, силабуси, комплекси навчально-методичного забезпечення дисциплін, програми практичної підготовки, методичні матеріали для проведення атестації здобувачів.



	Наявність електронних ресурсів та програмного забезпечення: електронна бібліотека, інституційний репозитарій, електронні журнали, доступ до баз даних періодичних наукових видань англійською мовою, модульне середовище для навчання
<b>9. Академічна мобільність</b>	
Національна кредитна мобільність	Надається можливість академічної мобільності згідно з Положенням про порядок реалізації права на академічну мобільність учасників освітнього проєсусу Хмельницького національного університету на основі двосторонніх угод між Хмельницьким національним університетом та закладами вищої освіти України
Міжнародна кредитна мобільність	Надається можливість академічної мобільності згідно з Положенням про порядок реалізації права на академічну мобільність учасників освітнього проєсусу Хмельницького національного університету на основі двосторонніх угод між Хмельницьким національним університетом та зарубіжними закладами вищої освіти
Навчання іноземних здобувачів вищої освіти	Не передбачено

## II. Перелік компонент освітньої програми та їх логічна послідовність

### 2.1. Перелік компонент освітньої програми

Шифр КОП	Компоненти освітньої програми (навчальні дисципліни, курсові проєкти (роботи), практики, кваліфікаційна робота)	Кількість кредитів ЄКТС	Форма підсумкового контролю	Семестр
<b>ОБОВ'ЯЗКОВІ КОМПОНЕНТИ ОСВІТНЬОЇ ПРОГРАМИ</b>				
<b>Загальна підготовка (ОЗП)</b>				
ОЗП.01	Професійна майстерність у педагогічній діяльності	4	іспит	1
ОЗП.02	Іноземна мова (за професійним спрямуванням)	4	залік	1
ОЗП.03	Методологія і організації науково-педагогічних досліджень	4	залік	2
<b>Разом</b>		12		
<b>Професійна підготовка (ОПП)</b>				
ОПП.01	Методика навчання у закладах професійної освіти	4	іспит	1
ОПП.02	Педагогічний менеджмент	4	залік	1
ОПП.03	Новітні технології та матеріали в галузі	4	іспит	1
ОПП.04	Проектна діяльність	4	залік	1
ОПП.05	Методи розробки конкурентоспроможного одягу	4	залік	1
ОПП.06	Виробнича практика	4	диф. залік	2

ОПШ.07	Педагогічна практика в закладах професійної освіти	7	диф. залік	3
ОПШ.08	Переддипломна практика	9	диф. залік	3
ОПШ.09	Кваліфікаційна робота	14	публічний захист	3
<b>Разом</b>		54		
<b>Загальний обсяг обов'язкових компонент</b>		66		
<b>ВИБІРКОВІ КОМПОНЕНТИ ОСВІТНЬОЇ ПРОГРАМИ*</b>				
	Вибіркові дисципліни 2 семестру***	24	залік	2**
<b>Загальний обсяг вибірових компонент</b>		24		
<b>Загальний обсяг освітньої програми</b>		90		

**Примітка:** \* - вибірові компоненти ОП розміщені в Каталогі вибірових дисциплін на сайті ХНУ  
 \*\* - кількість заліків залежить від числа обраних вибірових дисциплін у семестрі в межах встановлених кредитів ЄКТС

## 2.2. Структурно-логічна схема освітньої програми

Логічна послідовність вивчення компонент освітньої програми представлена у вигляді графа.

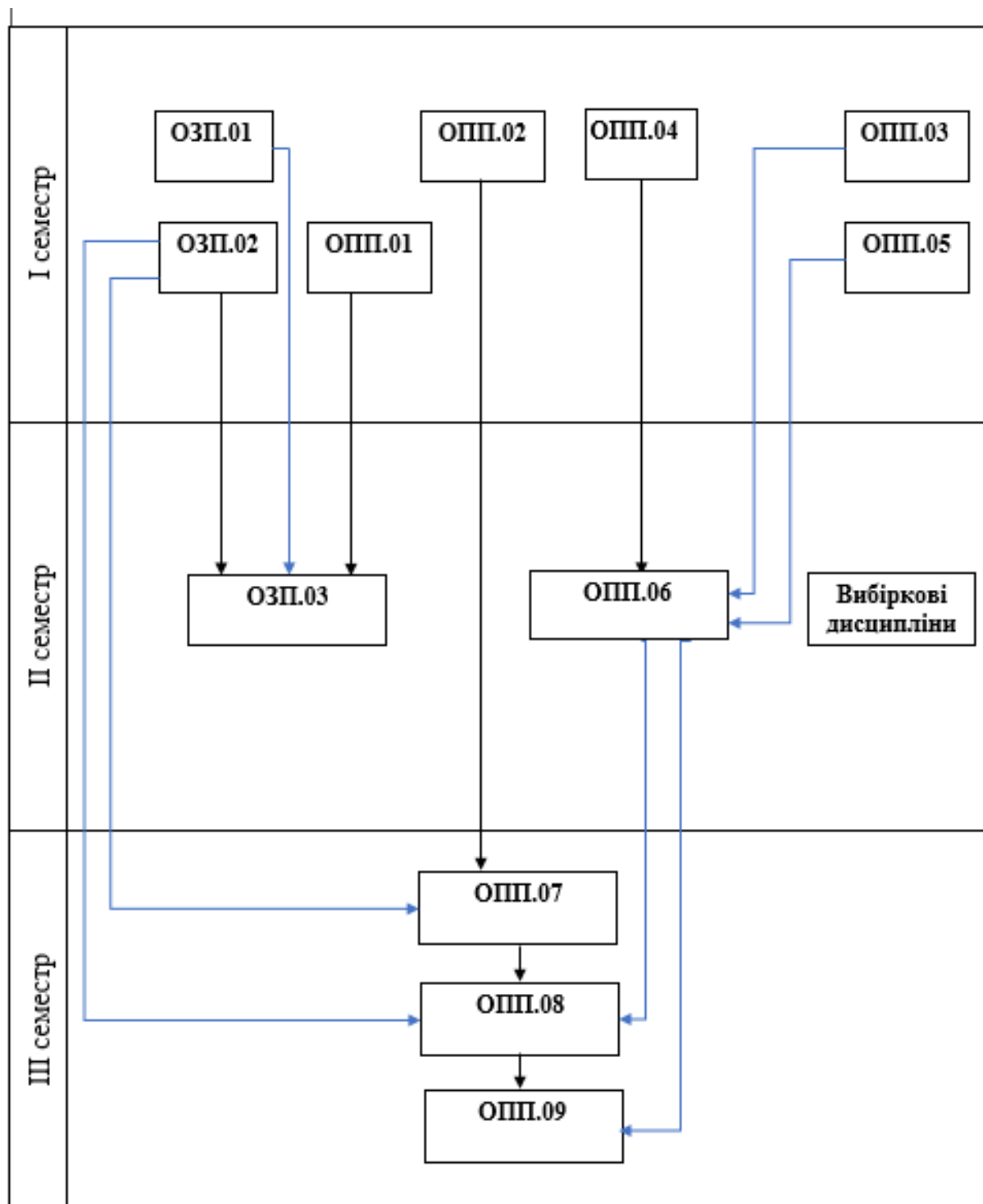

### РОЗДІЛ 3

#### 1. Форма атестації здобувачів вищої освіти

<b>Форми атестації здобувачів вищої освіти</b>	Атестація здійснюється у формі публічного захисту кваліфікаційної роботи
<b>Вимоги до кваліфікаційної роботи</b>	<p>Кваліфікаційна робота має бути спрямована на розв'язання задачі дослідницького та/або інноваційного характеру або проблеми професійної освіти за спеціалізацією, що включає проведення досліджень та/або здійснення інновацій і характеризується невизначеністю умов і вимог.</p> <p>Кваліфікаційна робота не повинна містити академічний плагіат, фабрикацію, фальсифікацію.</p> <p>Кваліфікаційна робота має бути розміщена в Інституційному репозитарії ХНУ.</p>

## РОЗДІЛ 4

### 4. Матриця відповідності програмних компетентностей компонентам освітньої програми

Програмні компетентності	Обов'язкові компоненти ОП											
	Цикл загальної підготовки			Цикл професійної підготовки								
	ОЗП. 01	ОЗП. 02	ОЗП. 03	ОПП. 01	ОПП. 02	ОПП. 03	ОПП. 04	ОПП. 05	ОПП. 06	ОПП. 07	ОПП. 08	ОПП. 09
ІК	+	+	+	+	+	+	+	+	+	+	+	+
ЗК.01	+		+	+	+	+		+	+	+	+	+
ЗК.02			+		+	+	+	+	+	+	+	+
ЗК.03	+			+	+	+	+	+	+	+	+	
ЗК.04		+					+					
ЗК.05	+		+	+	+		+					
ЗК.06	+		+	+	+	+	+	+	+	+	+	
ЗК.07	+			+	+	+		+	+	+	+	
ФК.01			+	+								+
ФК.02	+			+								+
ФК.03				+								+
ФК.04			+				+		+	+	+	+
ФК.05		+				+	+	+				+
ФК.06	+					+		+				
ФК.07	+			+								
ФК.08					+	+		+	+			+

## РОЗДІЛ 5

### 5. Матриця забезпечення програмних результатів навчання (РН) відповідними компонентами освітньої програми

Програмні результати навчання	Обов'язкові компоненти ОП											
	Цикл загальної підготовки			Цикл професійної підготовки								
	ОЗП. 01	ОЗП. 02	ОЗП. 03	ОПП. 01	ОПП. 02	ОПП. 03	ОПП. 04	ОПП. 05	ОПП. 06	ОПП. 07	ОПП. 08	ОПП. 09
РН.01			+	+	+							+
РН.02	+		+	+	+				+	+	+	+
РН.03	+	+	+	+	+	+	+	+	+	+	+	+
РН.04		+	+				+		+	+	+	+
РН.05	+	+			+		+		+			
РН.06	+			+								
РН.07	+			+								
РН.08			+				+		+	+	+	+
РН.09				+						+	+	+
РН.10	+											
РН.11						+		+	+	+	+	+

## **VII - Вимоги до наявності системи внутрішнього забезпечення якості вищої освіти**

Система внутрішнього забезпечення якості освітньої діяльності та якості вищої освіти (далі – СВЗЯ) у Хмельницькому національному університеті відповідає вимогам Європейських стандартів та рекомендацій щодо забезпечення якості вищої освіти (ESG), статті 16 Закону України «Про вищу освіту» та статті 41 Закону України «Про освіту». Створена СВЗЯ функціонує на п'яти організаційних рівнях відповідно до Положення про систему внутрішнього забезпечення якості освітньої діяльності та якості вищої освіти у Хмельницькому національному університеті <https://khnmu.edu.ua/wp-content/uploads/normatyvni-dokumenty/polozhennya/pro-systemu-vnutrishnogo-zabezpechennya-yakosti-osvitnoyi-diyalnosti.pdf>

Система внутрішнього забезпечення якості освітньої діяльності та якості вищої освіти передбачає здійснення таких процедур і заходів:

- 1) визначення принципів та процедур забезпечення якості вищої освіти;
- 2) здійснення моніторингу та періодичного перегляду освітніх програм;
- 3) щорічне оцінювання здобувачів вищої освіти, науково-педагогічних і педагогічних працівників закладу вищої освіти та регулярне оприлюднення результатів таких оцінювань на офіційному веб-сайті закладу вищої освіти, на інформаційних стендах та в будь-який інший спосіб;
- 4) забезпечення підвищення кваліфікації педагогічних, наукових і науково-педагогічних працівників;
- 5) забезпечення наявності необхідних ресурсів для організації освітнього процесу, у тому числі самостійної роботи студентів, за кожною освітньою програмою;
- 6) забезпечення наявності інформаційних систем для ефективного управління освітнім процесом;
- 7) забезпечення публічності інформації про освітні програми, ступені вищої освіти та кваліфікації;
- 8) забезпечення дотримання академічної доброчесності працівниками закладів вищої освіти та здобувачами вищої освіти, у тому числі створення і забезпечення функціонування ефективної системи запобігання та виявлення академічного плагіату;
- 9) інших процедур і заходів.

## Використані джерела

- 1 Закон України «Про освіту» (зі змінами) [Електронний ресурс]. – Режим доступу: <https://zakon.rada.gov.ua/laws/show/2145-19#Text>
2. Закон України «Про вищу освіту» (зі змінами). [Електронний ресурс]. – Режим доступу: <https://zakon.rada.gov.ua/laws/show/1556-18#Text>
- 3 Національний класифікатор України: «Класифікатор професій» ДК 003:2010 (зі змінами №10 Наказ Міністерства економіки України №810 від 25.10.2021 р.). Режим доступу: <https://zakon.rada.gov.ua/rada/show/va327609-10#n5>.
- 4 Національна рамка кваліфікацій (в редакції постанови Кабінету Міністрів України від 25 червня 2020 р. № 519). [Електронний ресурс]. – Режим доступу: <https://zakon.rada.gov.ua/laws/show/519-2020-%D0%BF#Text>
- 5 Про затвердження переліку галузей знань і спеціальностей, за якими здійснюється підготовка здобувачів вищої освіти : Постанова Кабінету Міністрів України від 29.04.2015 р. №266 [Електронний ресурс]. – Режим доступу: <http://zakon4.rada.gov.ua/laws/show/266-2015-п>
- 6 Ліцензійні умови провадження освітньої діяльності. Затверджені постановою Кабміну України від 30 грудня 2015 р. № 1187 (в редакції постанови Кабінету Міністрів України від 24.03.2021 № 365).
- 7 Методичні рекомендації щодо розроблення стандартів вищої освіти. Наказ МОНУ від 01.06.2017 № 600 (у редакції наказу МОНУ від 30.04.2020 № 584).
- 8 Наказ МОНУ від 11.07.2019 № 977 «Про затвердження Положення про акредитацію освітніх програм, за якими здійснюється підготовка здобувачів вищої освіти».
- 9 Наказ МОНУ від 4.03.2024 № 260 «Про затвердження Переліку предметних спеціальностей спеціальності 014 Середня освіта (за предметними спеціальностями), спеціалізацій предметної спеціальності 014.02 Середня освіта (Мова та зарубіжна література (із зазначенням мови)), спеціалізацій спеціальностей 015 Професійна освіта (за спеціалізаціями) та 016 Спеціальна освіта, за якими здійснюється розміщення державного (регіонального) замовлення» [Електронний ресурс]. – Режим доступу: <https://zakon.rada.gov.ua/laws/show/z0405-24#Text>
- 10 Наказ МОНУ від 21.03.2016 №292 Перелік спеціальностей підготовки спеціальності 015 «Професійна освіта (за спеціалізаціями)», за якими здійснюється формування та розміщення державного замовлення.
- 11 Наказ МОНУ від 23.09.2019 №1223 Про внесення змін до наказу МОН України від 21.03.2016 №292 Перелік спеціальностей підготовки спеціальності 015 «Професійна освіта (за спеціалізаціями)», за якими здійснюється формування та розміщення державного замовлення.
- 12 Про затвердження стандарту вищої освіти зі спеціальності 015 «Професійна освіта (за спеціалізаціями)» для другого (магістерського) рівня вищої освіти : Наказ МОН України від 18.11.2020 № 1435 [Електронний ресурс]. – Режим доступу: [https://mon.gov.ua/storage/app/media/vishcha-osvita/zatverdzeni%20standarty/2020/11/20/015\\_profesiyna\\_osvita\\_mahistr.pdf](https://mon.gov.ua/storage/app/media/vishcha-osvita/zatverdzeni%20standarty/2020/11/20/015_profesiyna_osvita_mahistr.pdf).



13 Про затвердження професійного стандарту «Педагог професійного навчання» : Наказ Інституту професійної освіти НАПН України від 29.12.2022 р. № 38 – ОД.

14 Лист МОНУ від 05.06.2018 № 1/9-377 «Щодо надання роз'яснень стосовно освітніх програм».

15 Лист МОНУ від 28.04.2017 № 1/9-239 «Зразок освітньо-професійної програми для першого та другого рівнів вищої освіти».

16 Положення про освітні програми підготовки здобувачів вищої освіти у Хмельницькому національному університеті. – Режим доступу: <https://khnmu.edu.ua/wp-content/uploads/normatyvni-dokumenty/polozhennya/pro-osvitni-programy-pidgotovky-zdobuvachiv-vyshhoyi-osvity.pdf>

17 Методичні рекомендації до розроблення освітніх програм підготовки фахівців різних рівнів вищої освіти у Хмельницькому національному університеті / Укладачі: В. І. Бегняк, Л. С. Любохинець . – Хмельницький, 2023. 43 с.